



Ice Flakes

GB 902



Produttore di ghiaccio con contenitore incorporato - Sistema a granulare
Produzione giornaliera fino a 104 kg

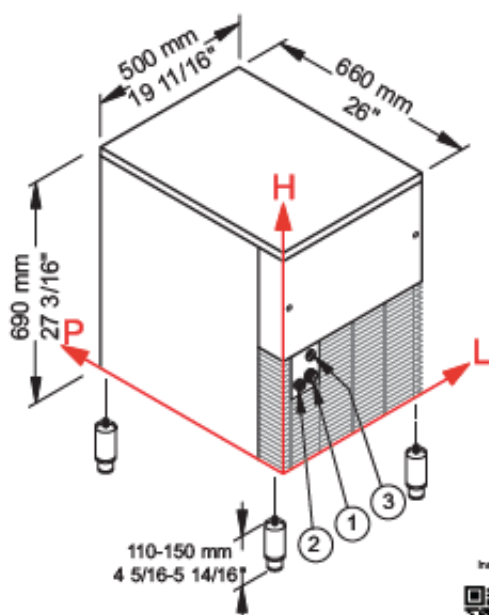

► **Condizioni d'installazione**

- Installazione: Interna

	Min	Max
Temperatura ambiente	+10° C / +50° F	+43° C / 110° F
Temperatura acqua	+3° C / +37° F	+32° C / +90° F
Voltaggio	-10%	+10%
Pres. acqua in ingresso	1bar (14 psi)	6bar (84 psi)

► **Performance**

	Temperatura acqua	Temperatura acqua					
		7° C	45° F	15° C	60° F	21° C	70° F
Temperatura aria	10° C	104 kg					
	50° F		229 lbs				
	21° C			95 kg			
	70° F				209 lbs		
	32° C					61 kg	
	90° F						179 lbs

► **Connessioni**

Le misure sono riferite all'angolo del retro in basso a sinistra (L-H-Ø)

- ① Ingresso acqua: 99 mm / 3 14/16" - 158 mm / 6 4/16" - 3/4" ② Scarico acqua: 48 mm / 1 14/16" - 151 mm / 5 15/16" - 24 mm / 15/16"
 ③ Connessione elettrica: 87 mm / 3 7/16" - 230 mm / 9 1/16"

► **Dati tecnici**

Produzione in 24h	95 kg / 209 lbs	Consumo d'acqua	A: 1 l/kg - 12,0 gal/100 lbs
Capacità contenitore, fino a	20 kg / 44 lbs		W: 6,3 l/kg - 75,5 gal/100 lbs
Condensazione	A - W	Dimensioni (L-P-H mm)	500 - 660 - 690
Refrigerante	R452A	(L-P-H in)	19 11/16 - 26 - 27 3/16
Voltaggio standard	220-240 V - 50 Hz	Dimensioni imballo (L-P-H mm)	550 - 720 - 880
Potenza media assorbita	550 W	(L-P-H in)	21 10/16 - 28 6/16 - 34 10/16
Fusibile	10 A	Peso netto	59 kg / 130 lbs
Finitura	Acciaio inox 18/8, scotch brite	Peso lordo	67 kg / 148 lbs

Tutti i dati tecnici sono da considerarsi validi alle seguenti condizioni:

- Dimensioni esclusi i piedini
- Temperatura ambiente +21° C
- Temperatura acqua +15° C
- Potenza media assorbita a +43° C (Voltaggio standard)

I modelli ed i dati riportati possono essere soggetti a modifiche senza alcun preavviso

Rev. 00 - Pubblicato Marzo 2021