

ASEM[®] Laboratory Furniture

 CEEN 13150

 UNICHIM CATAS

RIC

SERIE RIC3000 E RIC4000

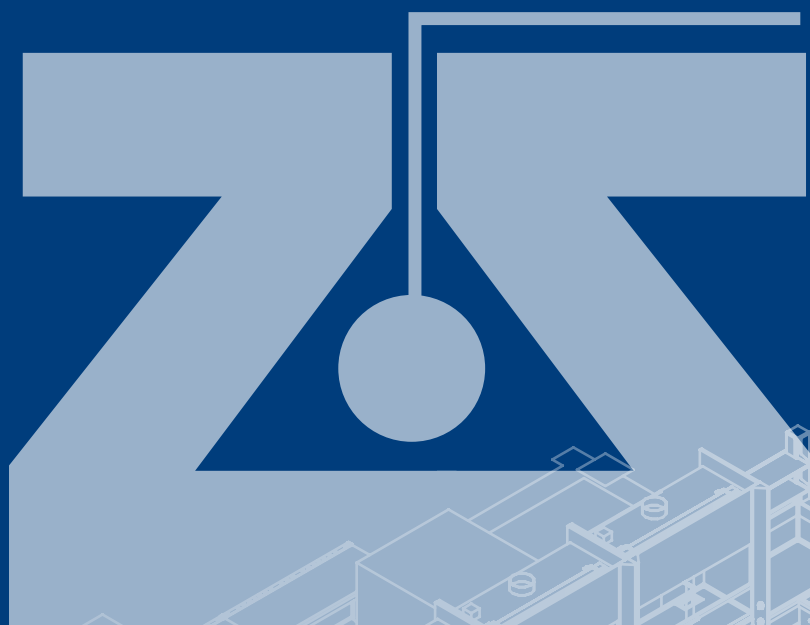

CATALOGO TECNICO

 ASEM[®]



Esperienza

Produttore di arredi per laboratorio da più di 50 anni, ASEM® è specializzata in progetti e realizzazioni di laboratori chimici, universitari, scientifici e di ricerca. La nostra esperienza in questo settore ha permesso ad ASEM® di acquisire tecnica ed esperienza per aiutarvi nella progettazione e realizzazione dei vostri Laboratori.

Certificazione

La certificazione è una garanzia di sicurezza per i nostri clienti attraverso i nostri prodotti.

La sicurezza è la garanzia di salute senza compromessi.

Qualità ISO9001: 2008.

Certificazione CAPPE CHIMICHE alla norma EN14175-2-3-4-5-6-7.

Arredi certificati alla norma EN13150.

Mobilette certificati secondo la norma EN14727.

Armadi di sicurezza certificati EN61010-1, EN14470-1, EN14470-2, EN14727.

Una professionalità riconosciuta

Numerose e prestigiose referenze in Europa e in tutto il mondo dimostrano la competenza ASEM®.

Il gran numero di progetti per la grande industria, Ingegneria, Centri di Ricerca, è la migliore testimonianza della qualità costante dei nostri prodotti.

Tecnologia

Siamo alla continua ricerca di soluzioni tecniche all'avanguardia

e di innovazioni con progettazione adattate al bisogno dei nostri clienti.

Studio di progettazione

Sostenere i nostri clienti in ogni fase di sviluppo del loro progetto.

Il nostro team lavora con il pieno controllo della catena, dalla progettazione alla installazione in loco.

Il nostro Ufficio Tecnico di progettazione, dotato di sistemi informatici ad alte prestazioni,

è in grado di realizzare piante, viste 3D, render e viste per valutare al meglio gli spazi ed interfacciarsi con le altre maestranze del progetto.

I nostri prodotti

Il design dei nostri prodotti si adatta facilmente allo spazio e alla vostre esigenze attraverso la sua modularità.

Il nostro design offre anche una tecnologia all'avanguardia per i nostri banchi, cappe ed armadi di sicurezza.



ASEM[®]: PROTECTING YOUR LIFE IN LABORATORY



PROGETTAZIONE AMBIENTI LABORATORIO

LAB **AS[®]EM**

PRODUZIONE ARREDI TECNICI



CAPPE CHIMICHE AD ESPULSIONE TOTALE

CHEMISAFE[®]
SAFETY STORAGE CABINETS

ARMADI DI SICUREZZA PER PRODOTTI AGGRESSIVI O INFIAMMABILI

ASEM[®] INOX

ARREDI IN ACCIAIO INOX



ARREDI PER LABORATORI ANATOMIA PATOLOGICA

CAPPETTE TRASPORTABILI A FILTRAZIONE MOLECOLARE

PROGETTAZIONE SISTEMI ASPIRAZIONE
E GESTIONE ARIA LABORATORIO

ASEM[®]
Service
CONTAINMENT TEST OF FUMECUPBOARDS

CERTIFICAZIONE IN SITO CAPPE DI ASPIRAZIONE

COME PROGETTARE UN LABORATORIO?

- Prendere le misure della stanza da arredare;
- Indicare sulla pianta la posizione delle finestre, porte e predisposizioni delle alimentazioni e scarichi;
- Precisare la presenza e le dimensioni di eventuali zoccoli/battiscopa, colonne;
- Scegliere il piano di lavoro in base al tipo di lavorazione;
- Indicare i mobiletti sotto banco;
- Completare con gli accessori: rubinetti, prese elettriche, pannelli finitura;
- Indicare eventuali gradini, piano, presenza di montacarichi, porte o strettoie, accessi stradali.

CERTIFICATI E SICUREZZA

Le nostre proposte prevedono soluzioni integrate e personalizzate di banchi, cappe, armadi di sicurezza e pareti attrezzate, soluzioni per l'architettura degli spazi di lavoro nel laboratorio, progettati dal nostro ufficio tecnico LAB ASEM® in collaborazione con tecnici qualificati.

Particolare attenzione è rivolta a tutti gli aspetti della sicurezza in un ambiente critico per i prodotti manipolati.

Le realizzazioni tengono conto delle esigenze dell'utilizzatore, soddisfacendo funzionalità, modularità e adattabilità alle tendenze delle evoluzioni future.



CARATTERISTICHE TECNICHE

I nostri banchi sono progettati con concezione integralmente modulare, senza mobiletti strutturali; possono essere facilmente smontati, riconfigurati, integrati con nuovi elementi per adattarsi alle specifiche esigenze di ciascun operatore del laboratorio.

Sono composti da:

- Alzata tecnica portaservizi;
- Portareagenti.e/o Pensili;
- Telaio metallico con "Gambe" a "C" in tubo di acciaio 60x30 mm;
- Mobiletti su ruote;
- Piano lavoro.

Le alzate tecniche sono elementi completamente indipendenti.

La versione RIC3000 prevede le utenze su alzata verticale, la versione RIC4000 sui pannelli delle colonne o a livello del piano di lavoro.

I nostri banchi esistono in moduli base singoli accostabili di 600, 900, 1200, 1500 e 1800 mm; altezza standard 900 o 770 mm.

I basamenti sono rivestiti con resine epossidiche anticidice grigio RAL 7035.

Le profondità standard sono 750 o 900 per i banchi a parete e 1350 e 1650/1800 per quelli centrali.



Nuova linea di arredi scientifici ASEM RIC EN

Elementi modulari in grado di soddisfare le esigenze in continua evoluzione dei moderni laboratori chimici, modificabili ed adattabili alle nuove esigenze nel rispetto della sicurezza e degli aspetti ergonomici; garantito dalle certificazioni di prodotto in conformità alle norme EN 13150 e EN14727, testati dal laboratorio CATAS[®].

Sistema di progettazione e produzione certificato ISO 9001:2008.

Tutti i materiali utilizzati sono ignifughi, classe 0 e 1 di reazione al fuoco.

Tutti i laminati hanno il supporto in pannelli ecologici certificati FSC in truciolare idrofugo classe E1 per quanto riguarda l'emissione di formaldeide, rivestito sui due lati con laminato plastico melamminico ignifugo, bordatura perimetrale in ABS.

Nuovo piano in GRESLAM lastra di gres supportata su laminato plastico con bordo antiurto arrotondato in ABS oppure rialzato in PVC.

Nuovo piano in VETRO temperato di sicurezza supportato su laminato plastico con bordo antiurto arrotondato in ABS.

Piani in GRES MONOLITICO conformi alle norme DIN12916. Testati UNI EN99-100-101-104-105-122 ISO10545-13-14 ISO2813.

Piani in LAMINATO MULTISTRATO HPL certificati BS4247.

Piani in RESINA ACRILICA certificati DIN EN 45011.

Piani in ACCIAIO PORCELLANATO conformi alle norme P.E.I. (Porcelain Enamel Institute of Washington) S-100/65 (ISO 2722).

Rubinetterie sono certificate DIN12918, EN13792, DIN12898

Armadi e mobiletti MS certificati EN14727.

Come progettare un laboratorio	4
Banco a parete RICBP3000	8
Banco centrale RICBC3000	9
Alzata tecnica RIC3000	10
Accessori RIC3000	12
Banco a parete RICBP4000	14
Banco centrale RICBC4000	15
Alzata tecnica RIC4000	16
Accessori RIC4000	17
Configurazione gamba a "C"	18
Basamenti RIC EN	19
Piani di lavoro	20
Gruppi di lavaggio RIC3000	26
Gruppi di lavaggio RIC4000	27
Accessori	28
Predisposizioni alimentazioni e scarichi	29
Tavoli da laboratorio	30
Tavoli da laboratorio rinforzati	32
Scrivanie da laboratorio	33
Mobiletti	34
SKYLABO	36
Tavoli antivibranti	38
Pensili	39
Armadi	40
Rubinetti e servizi	44
Sedute Tecniche	47
Antinfortunistica	48

RICBP3000



COMPOSIZIONE MODULARE RICBP3000

PORTAREAGENTI

ALZATA

BANCO

MOBILETTO



RICBC

3000



ALZATA

PENSILE

**COMPOSIZIONE
MODULARE
RICBC3000**

BANCO

MOBILETTO

ALZATA TECNICA RIC3000

In questa sono concentrati tutti i servizi. Modulare, non costruita/assemblata in successione, fornita in elementi singoli delle stesse misure del piano di lavoro. È completamente indipendente dal telaio del banco. Permette l'accostamento di telai di diverse altezze e profondità anche nella versione su ruote.

Realizzata in lamiera di acciaio con spessori 1,5/2 mm protetta con vernici a polveri epossidiche antiacido applicate elettrostaticamente (spessore 100+10 micron) con pigmentazione colore grigio RAL7035 e passaggio in galleria termica ad alta temperatura 180°C.

Prevede delle colonne laterali profonde 150 ed altezza 2100 mm o su misura dove si vogliono creare delle pareti di separazione o il mascheramento di alimentazioni dal soffitto e pannelli portautenze realizzati nella versione standard in laminato plastico, posizionabili su fronte e retro quindi eventualmente evitando di accostare 2 alzate per realizzare un banco centrale, limitando pertanto gli ingombri, possono essere rimossi senza utilizzo di attrezzi speciali direttamente dall'utilizzatore. Per sicurezza sono previste diverse pannellature per l'alloggiamento separato delle utenze elettriche e dei fluidi.

Trasformabile senza modifiche di banchi a parete in centrali e viceversa.

L'alzata permette inoltre l'alloggiamento di più ripiani portareagenti, posizionabili a diverse altezze prefissate ogni 5 cm per facilitarne l'allineamento.

Nel porzione inferiore al piano l'ampio vano tecnico permette il passaggio di tutte le alimentazioni e scarichi.



ALZATA TECNICA A GIORNO H 900 mm

Servizi a livello del piano di lavoro, può essere fornita predisposta con fori diametro 28 mm per il posizionamento di torrette, rubinetti e vaschette di scarico.

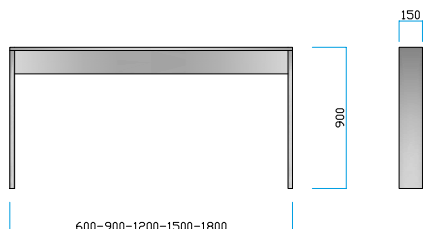

- RP300006A** ALZATA PARETE o CENTRALE 600 mm H 900 mm
- RP300009A** ALZATA PARETE o CENTRALE 900 mm H 900 mm
- RP300012A** ALZATA PARETE o CENTRALE 1200 mm H 900 mm
- RP300015A** ALZATA PARETE o CENTRALE 1500 mm H 900 mm
- RP300018A** ALZATA PARETE o CENTRALE 1800 mm H 900 mm
- RP307575A** ALZATA ANGOLO 750 x 750 mm H 900 mm
- RP309090A** ALZATA ANGOLO 900 x 900 mm H 900 mm

ALZATA TECNICA A GIORNO CON PANNELLO 150 mm H 2100 mm

Colonne portaservizi h 2100 mm per sostegno di portareagenti e pensili. Fornita con pannello metallico a livello del piano di lavoro che può essere predisposto con fori diametro 28 mm per il posizionamento di torrette, rubinetti e vaschette di scarico e pannello in laminato h 150 mm posizionabile a diverse altezze che può essere fornito predisposto per il posizionamento di prese elettriche. Integrabile con ulteriori pannelli.

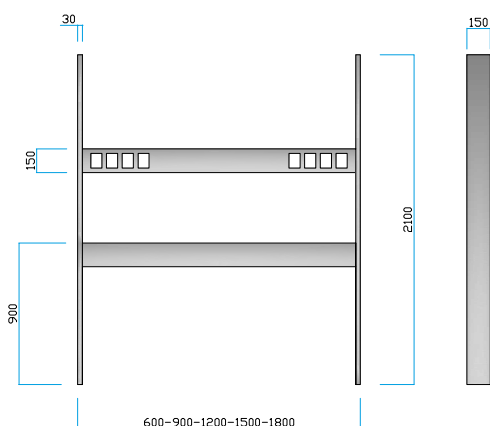

- RP300006M** ALZATA PARETE 600 mm H 2100 mm
- RP300009M** ALZATA PARETE 900 mm H 2100 mm
- RP300012M** ALZATA PARETE 1200 mm H 2100 mm
- RP300015M** ALZATA PARETE 1500 mm H 2100 mm
- RP300018M** ALZATA PARETE 1800 mm H 2100 mm
- RP307575M** ALZATA ANGOLO 750 x 750 mm H 2100 mm
- RP309090M** ALZATA ANGOLO 900 x 900 mm H 2100 mm

- RP3000506M** ALZATA CENTRALE 600 mm H 2100 mm
- RP3000509M** ALZATA CENTRALE 900 mm H 2100 mm
- RP300052M** ALZATA CENTRALE 1200 mm H 2100 mm
- RP300055M** ALZATA CENTRALE 1500 mm H 2100 mm
- RP300058M** ALZATA CENTRALE 1800 mm H 2100 mm

ALZATA TECNICA CON PANNELLI 300 + 150 mm H 2100 mm

Colonne portaservizi h 2100 mm per sostegno di portareagenti e pensili. Fornita con pannello in laminato base per fluidi h 300 mm che può essere predisposto con fori diametro 28 mm per il posizionamento di rubinetti e pannello in laminato h 150 mm che può essere fornito predisposto per il posizionamento di prese elettriche. Integrabile con ulteriori pannelli.

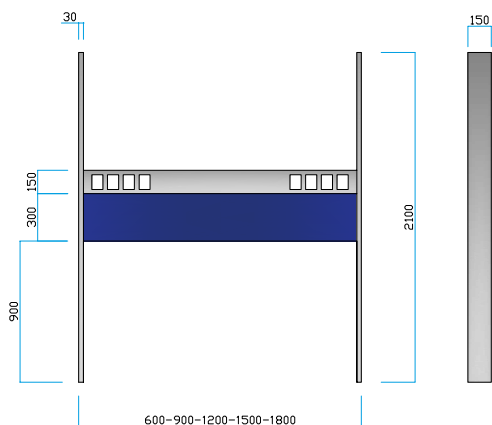

- RP3000206M** ALZATA PARETE 300 + 150 mm - 600 mm H 2100 mm
- RP3000209M** ALZATA PARETE 300 + 150 mm - 900 mm H 2100 mm
- RP300022M** ALZATA PARETE 300 + 150 mm - 1200 mm H 2100 mm
- RP300025M** ALZATA PARETE 300 + 150 mm - 1500 mm H 2100 mm
- RP300028M** ALZATA PARETE 300 + 150 mm - 1800 mm H 2100 mm
- RP317575M** ALZATA ANGOLO 300 + 150 mm - 750x750 mm H 2100 mm
- RP319090M** ALZATA ANGOLO 300 + 150 mm - 900x900 mm H 2100 mm

- RP3000706M** ALZATA CENTRALE 300 + 150 mm - 600 mm H 2100 mm
- RP3000709M** ALZATA CENTRALE 300 + 150 mm - 900 mm H 2100 mm
- RP300072M** ALZATA CENTRALE 300 + 150 mm - 1200 mm H 2100 mm
- RP300075M** ALZATA CENTRALE 300 + 150 mm - 1500 mm H 2100 mm
- RP300078M** ALZATA CENTRALE 300 + 150 mm - 1800 mm H 2100 mm

PORTAREAGENTI ED ACCESSORI

RIC3000

In lamiera di acciaio con spessori 1,5/2 mm protetta con vernici a polveri epossidiche antiacido.

A catino per il contenimento di eventuali spanti, bordi rialzati anticaduta per oggetti e bottiglie.

PER ALZATA A PARETE CON PANNELLI DI TAMPONAMENTO PROFONDITÀ 170 mm

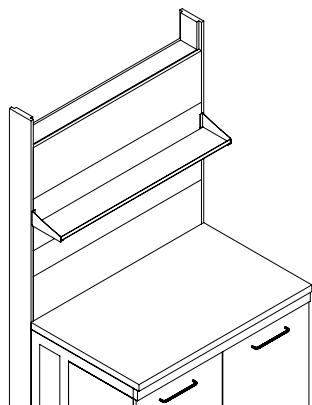

PER ALZATA DA

PRE3000060	600 mm
PRE3000075	750 mm
PRE3000090	900 mm
PRE3000120	1200 mm
PRE3000150	1500 mm
PRE3000180	1800 mm

PER BANCO CENTRALE A GIORNO PROFONDITÀ 490 mm

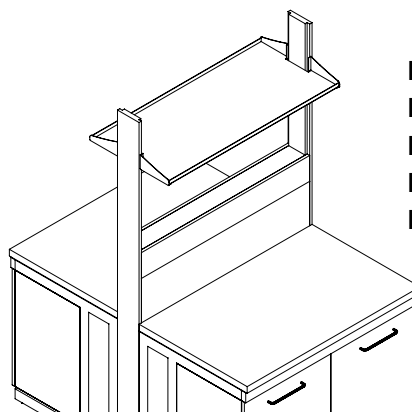

PER ALZATA DA

PREC3000062	600 mm
PREC3000092	900 mm
PREC3000122	1200 mm
PREC3000152	1500 mm
PREC3000182	1800 mm

PER ALZATA PARETE A GIORNO PROFONDITÀ 320 mm

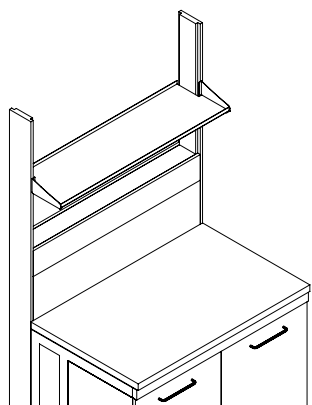

PER ALZATA DA

PRE3001060	600 mm
PRE3001075	750 mm
PRE3001090	900 mm
PRE3001120	1200 mm
PRE3001150	1500 mm
PRE3001180	1800 mm



PANNELLI TAMPONAMENTO NOBILITATO

RP3001020	PANNELLO AZZURRO 600 x 150 mm
RP3001022	PANNELLO AZZURRO 750 x 150 mm
RP3001024	PANNELLO AZZURRO 900 x 150 mm
RP3001026	PANNELLO AZZURRO 1200 x 150 mm
RP3001028	PANNELLO AZZURRO 1500 x 150 mm
RP3001029	PANNELLO AZZURRO 1800 x 150 mm

RP3001060	PANNELLO AZZURRO 600 x 300 mm
RP3001062	PANNELLO AZZURRO 750 x 300 mm
RP3001064	PANNELLO AZZURRO 900 x 300 mm
RP3001066	PANNELLO AZZURRO 1200 x 300 mm
RP3001068	PANNELLO AZZURRO 1500 x 300 mm
RP3001069	PANNELLO AZZURRO 1800 x 300 mm

RP3001120	PANNELLO AZZURRO 600 x 450 mm
RP3001122	PANNELLO AZZURRO 750 x 450 mm
RP3001124	PANNELLO AZZURRO 900 x 450 mm
RP3001126	PANNELLO AZZURRO 1200 x 450 mm
RP3001128	PANNELLO AZZURRO 1500 x 450 mm
RP3001129	PANNELLO AZZURRO 1800 x 450 mm

RP3001160	PANNELLO AZZURRO 600 x 750 mm
RP3001162	PANNELLO AZZURRO 750 x 750 mm
RP3001164	PANNELLO AZZURRO 900 x 750 mm
RP3001166	PANNELLO AZZURRO 1200 x 750 mm
RP3001168	PANNELLO AZZURRO 1500 x 750 mm
RP3001169	PANNELLO AZZURRO 1800 x 750 mm

RP3001080	PANNELLO BASE GRIGIO 600 x 900 mm
RP3001082	PANNELLO BASE GRIGIO 750 x 900 mm
RP3001084	PANNELLO BASE GRIGIO 900 x 900 mm
RP3001086	PANNELLO BASE GRIGIO 1200 x 900 mm
RP3001088	PANNELLO BASE GRIGIO 1500 x 900 mm
RP3001089	PANNELLO BASE GRIGIO 1800 x 900 mm

Eventuali pannelli speciali per misure o colori fornibili su richiesta.

PANNELLI

TAMPONAMENTO ALZATA RIC3000

PANNELLI UTENZE ELETTRICHE H 150 mm NOBILITATO GRIGIO

PER ALZATA DA

R3S0009	600 mm
R3S0001	750 mm
R3S0002	900 mm
R3S0006	1200 mm
R3S0008	1500 mm
R3S0007	1800 mm

PANNELLO ACQUA

RCV0003

PANNELLO VERTICALE CENTRALE
BIFRONTI 450 x 450 mm

RCV0005

PANNELLO VERTICALE PARETE 450 x 450 mm

VS0002

VASCHETTA PP 150 x 300 mm
PER INCASSO LIVELLO PIANO



RICBP4000



PENSILE

ALZATA

COMPOSIZIONE
MODULARE
RICBP4000

BANCO

MOBILETTO



RICBC

4000



ALZATA

PORTAREAGENTI

**COMPOSIZIONE
MODULARE
RICBC4000**

BANCO

MOBILETTO

ALZATA TECNICA RIC4000

In questa sono concentrati tutti i servizi. Modulare, non costruita/assemblata in successione, fornita in elementi singoli delle stesse misure del piano di lavoro. È completamente indipendente dal telaio del banco. Permette l'accostamento di telai di diverse altezze e profondità anche nella versione su ruote.

Realizzata in classe 0 di reazione al fuoco, completamente in lamiera di acciaio con spessori 1,5/2 mm protetta con vernici a polveri epossidiche antiacido applicate elettrostaticamente (spessore 100+10 micron) con pigmentazione colore grigio RAL7035 e passaggio in galleria termica ad alta temperatura 180°C. Prevede due colonne laterali 150x170 ed altezza 2100 mm o su misura dove si vogliono mascherare alimentazioni dal soffitto. Pannelli portautenze removibili realizzati come sopra, standard colore grigio RAL7042, su richiesta fornibili anche in diversi colori, posizionabili su fronte e retro quindi eventualmente evitando di accostare 2 alzate per realizzare un banco centrale, limitando pertanto gli ingombri.

A livello del piano la maggior parte dello spazio è libero per permettere la comunicazione tra i due lati di un banco centrale e poter sfruttare una ulteriore porzione di piano di appoggio per apparecchiature ingombranti.

Trasformabile senza modifiche da banchi a parete in centrali e viceversa.

L'alzata permette inoltre l'alloggiamento di più ripiani portareagenti, posizionabili a diverse altezze prefissate ogni 5 cm per facilitarne l'allineamento.

Nel porzione inferiore al piano l'ampio vano tecnico permette il passaggio di tutte le alimentazioni e scarichi.

ALZATA TECNICA A GIORNO H 900 mm

Servizi a livello del piano di lavoro, può essere fornita predisposta con fori diametro 28 mm per il posizionamento di torrette, rubinetti e vaschette di scarico.

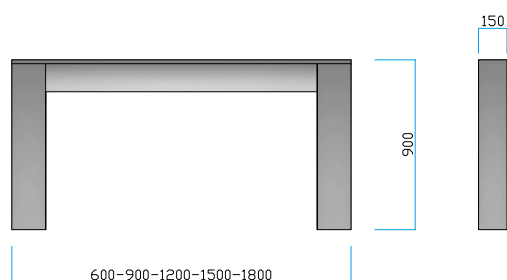

- RP301306A** ALZATA PARETE o CENTRALE 600 mm H 900 mm
- RP301309A** ALZATA PARETE o CENTRALE 900 mm H 900 mm
- RP301312A** ALZATA PARETE o CENTRALE 1200 mm H 900 mm
- RP301315A** ALZATA PARETE o CENTRALE 1500 mm H 900 mm
- RP301318A** ALZATA PARETE o CENTRALE 1800 mm H 900 mm
- RP301377A** ALZATA ANGOLO 750x750 mm H 900 mm
- RP301399A** ALZATA ANGOLO 900x900 mm H 900 mm

ALZATA TECNICA H 2100 mm

Colonne portaservizi h 2100 mm per sostegno di portareagenti e pensili. Fornita con pannello metallico a livello del piano di lavoro che può essere predisposto con fori diametro 28 mm per il posizionamento di torrette, rubinetti e vaschette di scarico.

Corredato dei pannelli ciechi superiori e deve essere completato con i 2 pannelli verticali inferiori.

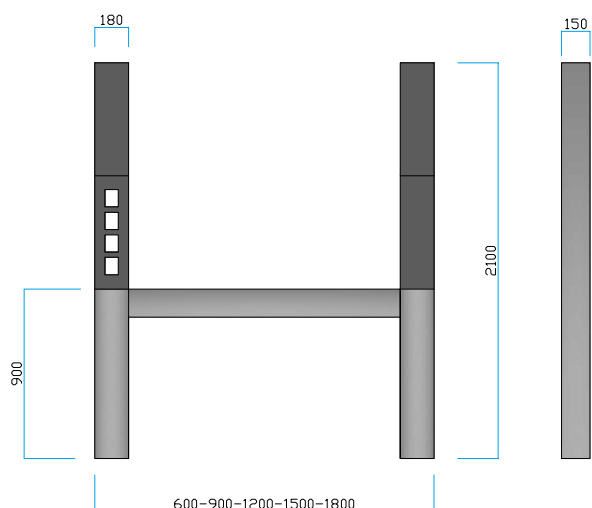

- RP3013060** ALZATA PARETE 600 mm H 2100 mm
- RP3013090** ALZATA PARETE 900 mm H 2100 mm
- RP3013120** ALZATA PARETE 1200 mm H 2100 mm
- RP3013150** ALZATA PARETE 1500 mm H 2100 mm
- RP3013180** ALZATA PARETE 1800 mm H 2100 mm
- RP301377** ALZATA ANGOLO 750x750 mm H 2100 mm
- RP301399** ALZATA ANGOLO 900x900 mm H 2100 mm

- RP3113060** ALZATA CENTRALE 600 mm H 2100 mm
- RP3113090** ALZATA CENTRALE 900 mm H 2100 mm
- RP3113120** ALZATA CENTRALE 1200 mm H 2100 mm
- RP3113150** ALZATA CENTRALE 1500 mm H 2100 mm
- RP3113180** ALZATA CENTRALE 1800 mm H 2100 mm

In lamiera di acciaio con spessori 1,5/2 mm protetta con vernici a polveri epossidiche antiacido.
A catino per il contenimento di eventuali spanti, bordi rialzati anticaduta per oggetti e bottiglie.

RIC4000

**PER ALZATA A PARETE 0 CENTRALE
PROFONDITÀ 150 mm**

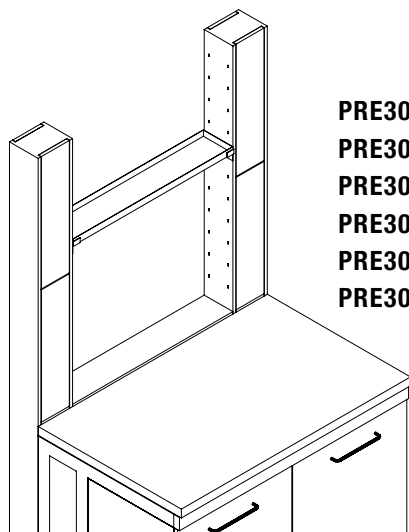

PER ALZATA DA

PRE3013103	600 mm
PRE3013104	750 mm
PRE3013106	900 mm
PRE3013109	1200 mm
PRE3013112	1500 mm
PRE3013115	1800 mm

**PER BANCO CENTRALE A GIORNO
PROFONDITÀ 490 mm**

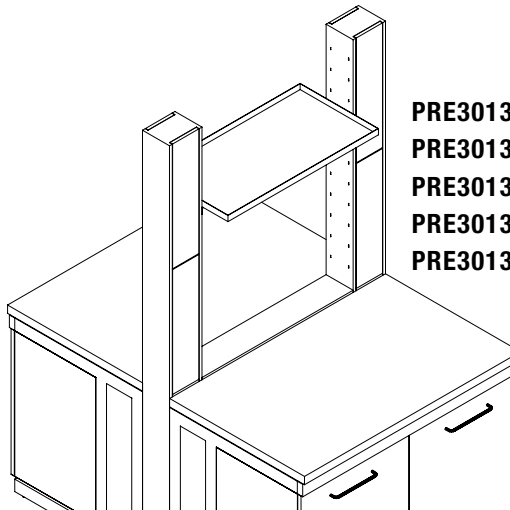

PER ALZATA DA

PRE3013403	600 mm
PRE3013404	750 mm
PRE3013406	1200 mm
PRE3013412	1500 mm
PRE3013415	1800 mm

**PER ALZATA A PARETE
PROFONDITÀ 320 mm**

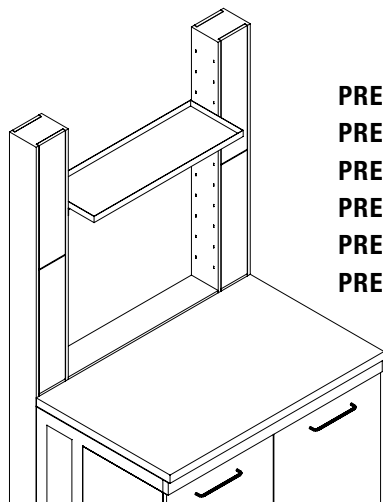

PER ALZATA DA

PRE3013203	600 mm
PRE3013204	750 mm
PRE3013206	900 mm
PRE3013209	1200 mm
PRE3013212	1500 mm
PRE3013215	1800 mm

**PANNELLI PORTASERVIZI
VERTICALI ALZATA RIC4000**

R3S301304	PANNELLO PER 4 EE 600 mm
R3S301300	PANNELLO CIECO 60 mm

**PANNELLO TAMPONAMENTO
BASE IN LAMINATO**

PER ALZATA DA

RM3013070	600 mm
RM3013071	750 mm
RM3013073	900 mm
RM3013075	1200 mm
RM3013077	1500 mm
RM3013079	1800 mm

Fornibili su richiesta in metallo rivestito con vernici epossidiche antiacido.

VASCHE TTE SCARICO

RCV007 VASCETTA PP 150x300 mm PER INCASSO

TELAIO RIC CON GAMBA A "C"

TELAIO RIC CON GAMBA A "C"

Realizzata in tubolari d'acciaio con trattamento di protezione con procedimento di decappaggio e fosfatizzazione a caldo ed applicazione elettrostatica di polveri epossidiche con pigmentazione GRIGIO CHIARO RAL 7035. Quindi lo smalto subisce un trattamento di essiccazione a 200°C. La particolare configurazione a "C" delle spalle del basamento permette la massima libertà di movimento dell'operatore non avendo gambe del telaio nella posizione frontale.

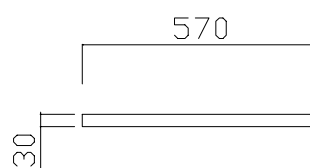
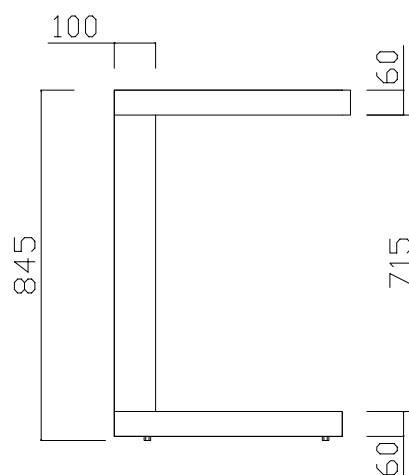
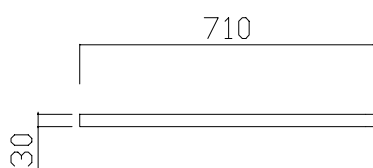
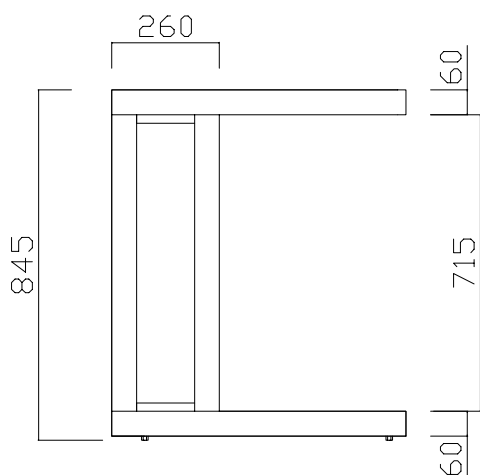

PANNELLI DI TAMPONAMENTO E PREDISPOSIZIONI

PANNELLO DI TAMPONAMENTO LATERALE

Pannello in laminato plastico posizionato alle estremità del banco.

SL600EN 190 x 595 mm

PANNELLO A GIORNO COPRISERVIZI

Pannello in laminato plastico, posizionato sotto il piano di lavoro per mascherare i collegamenti delle utenze.

Sistema di aggancio rapido, facilmente removibile per le manutenzioni.

MSVG060 475 x 575 mm sp.18 per telaio da 60 cm
MSVG090 775 x 575 mm sp.18 per telaio da 90 cm
MSVG120 1075 x 575 mm sp.18 per telaio da 120 cm
MSVG150 1375 x 575 mm sp.18 per telaio da 150 cm
MSVG180 1675 x 575 mm sp.18 per telaio da 180 cm

Fornibili su richiesta in metallo, versione classe 0

PANNELLO SCHIENA

Realizzato in laminato plastico

PER TELAI DA

RT0060 600 mm
RT0090 900 mm
RT0120 1200 mm
RT0150 1500 mm
RT0180 1800 mm

PREDISPOSIZIONI

AC935 Modifica frontalino e gamba supplementare per inserimento piano LAVELLO su telaio base.
AC932 Modifica frontalino, fermamodulo e gamba supplementare per inserimento LAVAVETRERIE sotto telaio base.
AC933 Modifica frontalino, fermamodulo e gamba supplementare per inserimento FRIGORIFERO sotto telaio base.

BASAMENTI SERIE RIC EN 13150

Adatto per la realizzazione sia di banchi a parete che centrali. Costruito con tubolari d'acciaio in moduli indipendenti tra loro, componibili e con possibilità di intercambiabilità e sostituzione di singoli elementi. Trattamento di protezione con procedimento di decappaggio e fosfatizzazione a caldo ed applicazione elettrostatica di polveri epossidiche con pigmentazione GRIGIO CHIARO RAL 7035. Quindi lo smalto subisce un trattamento di essiccazione a 200 °C. La particolare configurazione a "C" delle spalle del basamento permette la massima libertà di movimento dell'operatore non avendo gambe del telaio nella posizione frontale.

Viti a testa esagonale in acciaio consentono un rapido assemblaggio dei vari componenti, creando una struttura portante particolarmente solida e robusta. Piedini regolabili alla base consentono la messa a livello della struttura. Corredabile di pannelli di tamponamento laterali e pannello inferiore a giorno per mascherare le alimentazioni e gli scarichi.

L'eccezionale robustezza permette di garantire un carico superiore a 200 kg/mq uniformemente distribuito, testati dal laboratorio CATAS e certificati EN13150.



Versione per persone a mobilità ridotta, conforme alle normative danesi. Regolazione motorizzata dell'altezza della postazione di lavoro regolabile da 670 mm a 1200 mm.

Tastiera a sfioramento integrata sul piano o tramite telecomando, indicazione su display, memoria di 3 diversi livelli.

Sistema di Sicurezza antischiacciamento.

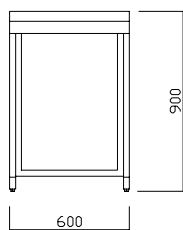

R300060 600 x 750 mm

R300066 600 x 600 mm

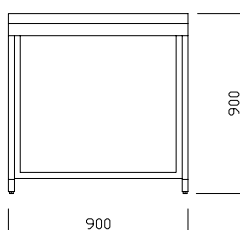

R300090 900 x 750 mm

R300096 900 x 600 mm

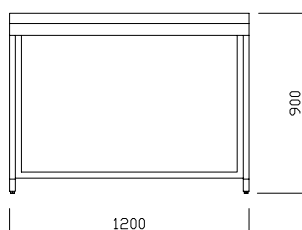

R3000120 1200 x 750 mm

R3000126 1200 x 600 mm

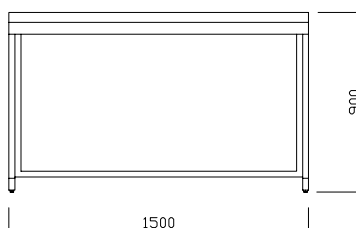

R300150 1500 x 750 mm

R300156 1500 x 600 mm



R300180 1800 x 750 mm

R300186 1800 x 600 mm

GRES MONOLITICO

Costituito da una grande piastra con 4 bordi perimetrali di contenimento rialzati, un corpo unico senza giunzioni o fughe. Viene realizzato tramite stampaggio di un impasto di una miscela di argille, quarzo puro, caolino, fondenti feldspatici ed altri prodotti naturali in un'unica cottura a 1300 °C che lo rende particolarmente resistente. Viene poi integrato con un processo di smaltatura a freddo antiriflettente colore GRIGIO per conferire l'eccellente resistenza chimica oltre a caratterizzare l'estetica del prodotto. Dopo la cottura si presenta con una superficie perfettamente levigata, liscia, uniforme pertanto facilmente lavabile e decontaminabile oltre che con eccezionale resistenza agli agenti chimici, ai solventi, alle sollecitazioni termiche e meccaniche. Resiste alla corrosione degli acidi, alcali, sali e solventi a tutte le concentrazioni, scarsa all'acido fluoridrico. I piani in gres monolitico hanno un'alta resistenza meccanica ed una buona resistenza agli sbalzi termici e sono ininfiammabili. Caratteristiche conformi alle norme DIN 12916. Caratteristiche peculiari del piano in gres monolitico sono: autoportanza; assenza di giunzioni; alta inerzia chimica; facilità di sostituzione; facilità di pulizia, decontaminazione e disinfestazione.

Dimensioni: 750 profondità, 38 spessore mm.

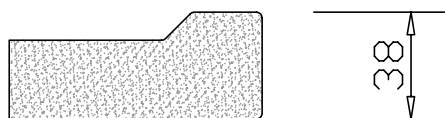

GRESLAM 3

Piano di lavoro costituito da una lastra di gres dello spessore di 3 mm colore grigio chiaro rinforzata strutturalmente con una stuoia in fibra di vetro. Superficie perfettamente liscia ad alta resistenza chimica, inattaccabile da acidi, basi, solventi, disinfettanti e detersivi (ad esclusione dell'acido fluoridrico). Superficie compatibile con alimenti, non consente l'insorgenza di muffe, batteri e funghi. Ottima resistenza all'usura meccanica ai graffi ed abrasioni. Resistente al fuoco e alte temperature, in caso di incendio non emette fumo né sostanze tossiche. Prodotto di origine naturale, non inquina, può essere macinato ed interamente riciclato in altri processi produttivi. Supportato su un pannello in legno truciolare idrofugo, rivestito sui due lati con laminato plastico melamminico ignifugo F1.

Dimensioni: profondità 750, spessore 30/38 mm.

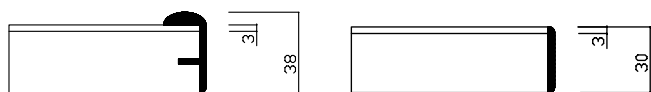

Bordo perimetrale rialzato per il contenimento di eventuali spanti, in PVC colore grigio.

Bordo perimetrale in ABS spessore 3 mm arrotondato.

ACCIAIO INOX

Piano di lavoro con 4 bordi perimetrali antidebordanti in acciaio inox AISI 316 18/10, una superficie continua, perfettamente liscia senza alcuna guarnizione. Viene ottenuto mediante stampaggio e saldatura eseguita elettricamente in atmosfera di gas inerte per garantire l'assoluta mancanza di porosità (procedimento ARGON).

La superficie superiore del piano di lavoro è finemente satinata, oppure lavorata con procedimento definito scotchbrité, che consente di ottenere una microrugosità simile alla lucidatura a specchio, ideale per evitare le formazioni di colonie di batteri o l'aggressione da agenti chimici.

Caratteristiche sulla resistenza alla corrosione degli acciai inossidabili sono fornite su richiesta. Le lamiere impiegate per l'esecuzione dei piani sono conformi alle normative vigenti UNI: 6900-71; 3992; 7500; 7660; 8317; e ai criteri elencati nel manuale dell'American Iron and Steel Institute (AISI).

Il supporto inferiore su cui è aggrappata la lastra inox è in legno truciolare ignifugo con spessoramento perimetrale.

Dimensioni: profondità 750, spessore 38 mm.

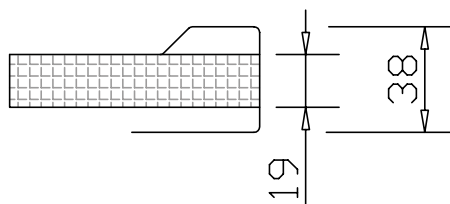

POLIPROPILENE

Piano di lavoro, provvisto di 4 bordi perimetrali per il contenimento di eventuali spanti, stampato ad iniezione. Spessore 10 mm, con supporto inferiore in agglomerato ignifugo con funzione di irrigidimento ed antirombo. Ottima resistenza chimica agli acidi ed alcali, non idoneo per l'impiego con solventi particolarmente aggressivi, adatto per temperature fino 140 °C.

Buona resistenza meccanica per la facilità di assorbimento degli urti.

Dimensioni: profondità 750, spessore 38 mm

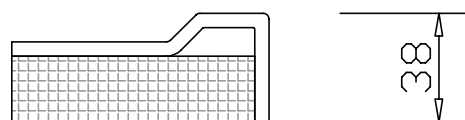

ACCIAIO PORCELLANATO

Piano di lavoro in acciaio porcellanato e vetrificato provvisto di 4 risvolti perimetrali antiderbordanti stampati, ricavato da una lamiera di acciaio speciale decarburato, spessore 10/10. La porcellanatura viene eseguita con smalti acidoresistenti di classe "AA" in conformità alle norme P.E.I. (Porcelain Enamel Institute of Washington) S-100/65 (ISO 2722) e sottoposti a doppia cottura in forno a 820 °C, colore RAL9010. La smaltatura garantisce un'ottima resistenza a tutti i comuni agenti chimici. Oli, grassi, iodio, e macchie di diversa natura possono essere tolti con semplici prodotti detergenti. Solventi e polveri abrasive non penetrano, non rigano e non alterano la superficie. Supporto interno con funzione di irrigidimento ed antirombo, in poliuretano iniettato ad alta pressione.

Controplaccatura in lamiera di acciaio zincata a caldo.

Dimensioni: profondità 750, spessore 45 mm.

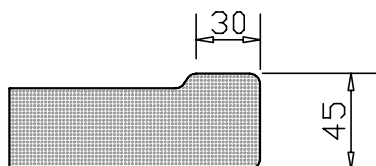

RESINA ACRILICA

Piano con bordi perimetrali rialzati per il contenimento di eventuali spanti. Prodotto composito formato da resina acrilica e cariche minerali. Lastra con bordature perimetrali integrate, materiale integrale in tutto lo spessore di 6 mm con bordatura laterale integrata, un materiale omogeneo in tutto lo spessore, particolarmente versatile con ottime qualità estetiche. Particolarmente durevole e versatile, ideale per utilizzi tecnici. Alta resistenza agli impatti, all'usura e alle sollecitazioni. Ottima resistenza a macchie, raggi UV, alla maggior parte degli acidi e alla scalfittura superficiale. Colore standard grigio chiaro, su richiesta fornibile in una vasta gamma di colori e venature. Materiale solido non soggetto a delaminazione.

Su richiesta è possibile realizzare piani continui, con giunzioni invisibili, ottenendo un'elegante sensazione di monoliticità. Essendo un materiale non poroso evita la formazione di muffe e batteri. Intrinsecamente ecocompatibile, non tossico ed inerte, ipoallergenico. Ignifugo e non produce fumi tossici. Supportato su un pannello in legno truciolare idrofugo, rivestito sui due lati con laminato plastico melamminico ignifugo F1.

Dimensioni: profondità 750, spessore 38 mm.

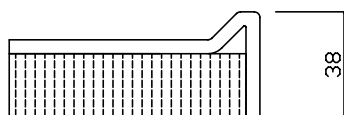

VETRO + LAMINATO

Piano in vetro temperato spessore 6 mm perfettamente liscio, praticamente inerte chimicamente e biologicamente (non adatto per utilizzo con HF). Supportato da un pannello in legno truciolare idrofugo rivestito su due lati con laminato plastico melamminico ignifugo. Bordatura perimetrale antiurto in ABS colore grigio, spessore 3 mm arrotondato. Su richiesta fornibile con bordo perimetrale rialzato per il contenimento di eventuali spanti, in PVC colore grigio.

Dimensioni: profondità 750, spessore 31 mm.

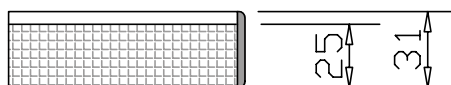

LAMINATO HPL TRESPA TOPLAB PLUS

Pannello portante, composto da resine termoindurenti rafforzate in modo uniforme con fibre a base di legno, prodotto in condizioni di pressione e temperatura elevate. La struttura superficiale decorata viene realizzata utilizzando una tecnologia brevettata. Questa tecnologia garantisce la non porosità della superficie che impedisce la crescita di batteri, muffe e microrganismi. Ottima resistenza a numerose sostanze chimiche aggressive, normalmente utilizzate nei laboratori chimici, di analisi, microbiologici e didattici. Scheda dei test fornibile su richiesta. La superficie ha un'ottima resistenza all'usura e presenta una struttura solida e duratura che mantiene un aspetto gradevole per anni. Ideale per ambienti flessibili e dinamici, consente di trasformare rapidamente il design del laboratorio. Questo materiale è estremamente facile da adattare alle esigenze specifiche del laboratorio.

È possibile inserire lavelli, realizzare fori e aggiungere altri accessori. Una volta installato, può essere facilmente riadattato a nuove esigenze lavorative. È possibile effettuare nuovi tagli e montare nuovi rubinetti, lavelli o altre attrezzature, senza pregiudicare le eccezionali prestazioni o le caratteristiche estetiche. Prodotto sostenibile ed ecologico, viene utilizzato un metodo per trasformare legno tenero proveniente da foreste certificate in un materiale bello, duraturo, resistente, è la soluzione sostenibile per i piani di lavoro dei laboratori di oggi e di domani. Colore standard grigio chiaro, su richiesta fornibile in una vasta gamma di colori.

Dimensioni: profondità 750, spessore 16 mm.

PROFONDITÀ STANDARD 750 mm

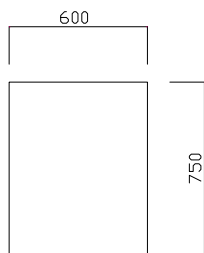

- PL43106** LAMINATO PLASTICO
- PL4701** GRES MONOLITICO
- PL4906** POLIPROPILENE
- PL4606** MULTISTRATO TRESPA LABTOP PLUS
- PL4506** ACCIAIO INOX AISI 316
- PL4806** RESINA ACRILICA
- PL44060** GRESLAM 3
- PL44560** GRESLAM BORDO PVC
- PLV60** LAMINATO+VETRO

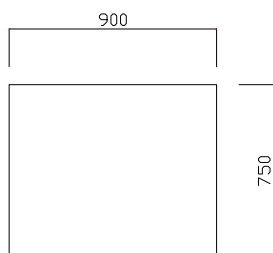

- PL43109** LAMINATO PLASTICO
- PL4702** GRES MONOLITICO
- PL4902** POLIPROPILENE
- PL4609** MULTISTRATO TRESPA LABTOP PLUS
- PL4502** ACCIAIO INOX AISI 316
- PL4809** RESINA ACRILICA
- PL44090** GRESLAM 3
- PL44590** GRESLAM BORDO PVC
- PLV90** LAMINATO+VETRO

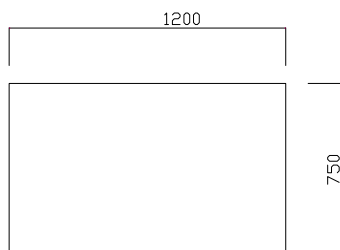

- PL43112** LAMINATO PLASTICO
- PL4704** GRES MONOLITICO
- PL4904** POLIPROPILENE
- PL4604** MULTISTRATO TRESPA LABTOP PLUS
- CER120** ACCIAIO PORCELLANATO
- PL4504** ACCIAIO INOX AISI 316
- PL4812** RESINA ACRILICA
- PL44120** GRESLAM 3
- PL44620** GRESLAM BORDO PVC
- PLV120** LAMINATO+VETRO

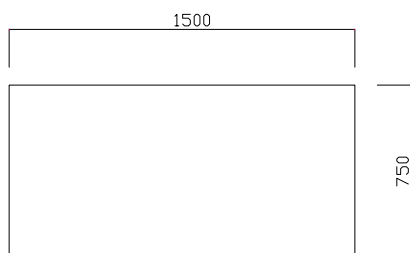

- PL43115** LAMINATO PLASTICO
- PL4750** GRES MONOLITICO
- PL4915** POLIPROPILENE
- PL4650** MULTISTRATO TRESPA LABTOP PLUS
- PL4515** ACCIAIO INOX AISI 316
- PL4815** RESINA ACRILICA
- PL44150** GRESLAM 3
- PL44650** GRESLAM BORDO PVC
- PLV150** LAMINATO+VETRO

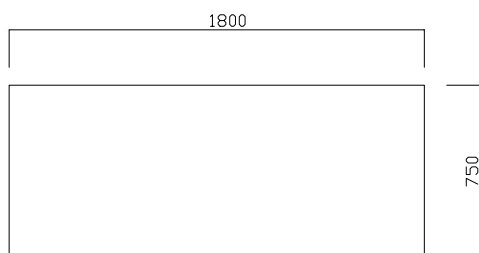

- PL43118** LAMINATO PLASTICO
- PL4718** GRES MONOLITICO
- PL4918** POLIPROPILENE
- PL4618** MULTISTRATO TRESPA LABTOP PLUS
- CER180** ACCIAIO PORCELLANATO
- PL4518** ACCIAIO INOX AISI 316
- PL4818** RESINA ACRILICA
- PL44180** GRESLAM 3
- PL44680** GRESLAM BORDO PVC
- PLV180** LAMINATO+VETRO

PROFONDITÀ STANDARD 600 mm

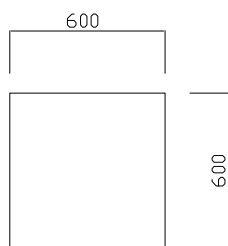

- PL43206** LAMINATO PLASTICO
- PL4701/60** GRES MONOLITICO
- PL4906/60** POLIPROPILENE
- PL4606/60** MULTISTRATO TRESPA LABTOP PLUS
- PL4506/60** ACCIAIO INOX AISI 316
- PL4806/60** RESINA ACRILICA
- PL44066** GRESLAM 3
- PL44566** GRESLAM BORDO PVC
- PLV66** LAMINATO+VETRO

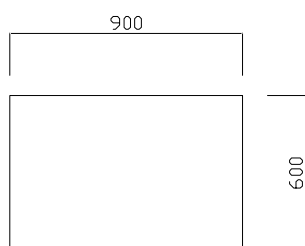

- PL43209** LAMINATO PLASTICO
- PL4702/60** GRES MONOLITICO
- PL4902/60** POLIPROPILENE
- PL4609/60** MULTISTRATO TRESPA LABTOP PLUS
- PL4502/60** ACCIAIO INOX AISI 316
- PL4809/60** RESINA ACRILICA
- PL44096** GRESLAM 3
- PL44596** GRESLAM BORDO PVC
- PLV96** LAMINATO+VETRO

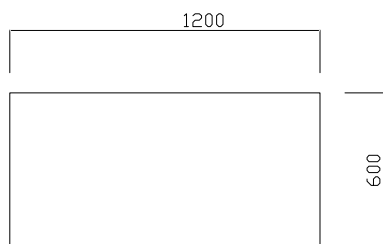

- PL43212** LAMINATO PLASTICO
- PL4704/60** GRES MONOLITICO
- PL4904/60** POLIPROPILENE
- PL4604/60** MULTISTRATO TRESPA LABTOP PLUS
- PL4504/60** ACCIAIO INOX AISI 316
- PL4812/60** RESINA ACRILICA
- PL44126** GRESLAM 3
- PL44526** GRESLAM BORDO PVC
- PLV126** LAMINATO+VETRO

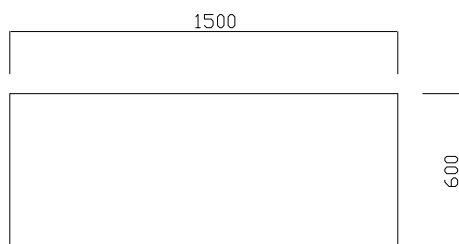

- PL43215** LAMINATO PLASTICO
- PL4750/60** GRES MONOLITICO
- PL4915/60** POLIPROPILENE
- PL4650/60** MULTISTRATO TRESPA LABTOP PLUS
- PL4515/60** ACCIAIO INOX AISI 316
- PL4815/60** RESINA ACRILICA
- PL44156** GRESLAM 3
- PL44556** GRESLAM BORDO PVC
- PLV156** LAMINATO+VETRO

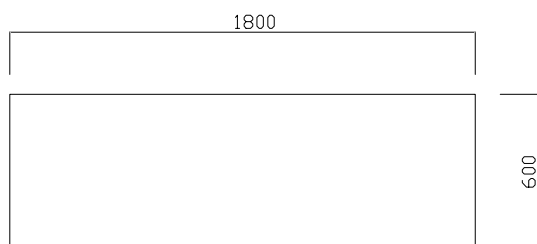

- PL43218** LAMINATO PLASTICO
- PL4718/60** GRES MONOLITICO
- PL4918/60** POLIPROPILENE
- PL4618/60** MULTISTRATO TRESPA LABTOP PLUS
- PL4518/60** ACCIAIO INOX AISI 316
- PL4818/60** RESINA ACRILICA
- PL44186** GRESLAM 3
- PL44586** GRESLAM BORDO PVC
- PLV186** LAMINATO+VETRO

PROFONDITÀ STANDARD 750 mm

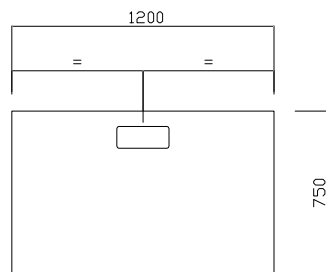

- PL43113** LAMINATO PLASTICO
- PL4705** GRES MONOLITICO
- PL4905** POLIPROPILENE
- PL4605** MULTISTRATO TRESPA LABTOP PLUS
- CER120CV** ACCIAIO PORCELLANATO
- PL4505** ACCIAIO INOX AISI 316
- PL4814** RESINA ACRILICA
- PL44121** GRESLAM 3
- PL44621** GRESLAM BORDO PVC
- PLV125** LAMINATO+VETRO

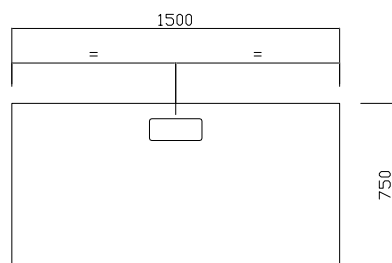

- PL43116** LAMINATO PLASTICO
- PL4751** GRES MONOLITICO
- PL4916** POLIPROPILENE
- PL4655** MULTISTRATO TRESPA LABTOP PLUS
- PL4516** ACCIAIO INOX AISI 316
- PL4817** RESINA ACRILICA
- PL44151** GRESLAM 3
- PL44651** GRESLAM BORDO PVC
- PLV155** LAMINATO+VETRO

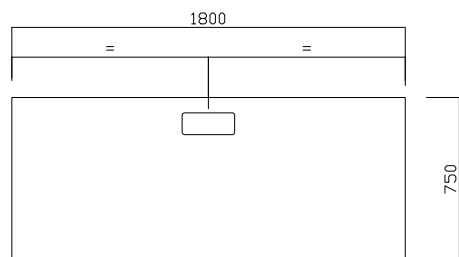

- PL43119** LAMINATO PLASTICO
- PL4719** GRES MONOLITICO
- PL4919** POLIPROPILENE
- PL4619** MULTISTRATO TRESPA LABTOP PLUS
- CER180CV** ACCIAIO PORCELLANATO
- PL4519** ACCIAIO INOX AISI 316
- PL4820** RESINA ACRILICA
- PL44181** GRESLAM 3
- PL44681** GRESLAM BORDO PVC
- PLV185** LAMINATO+VETRO

Posizione standard centrale delle vaschette, a richiesta posizionabili a destra o a sinistra.

Sempre a richiesta per alcuni materiali possibilità di avere 2 vaschette.

Il piano in inox ha la vaschetta dello stesso materiale, dim. nominale 30x15 cm.

Per tutti gli altri piani vaschetta polipropilene dim. nominale 30x15 cm.

PIANI 750x750 PER TELAIO ANGOLO 900x900*

PL4375	LAMINATO PLASTICO
PL4775	GRES MONOLITICO
PL4975	POLIPROPILENE
PL4675	MULTISTRATO TRESPA LABTOP PLUS
PL4575	ACCIAIO INOX AISI 316
PL4875	RESINA ACRILICA
PL4475	GRESLAM 3
PL44675	GRESLAM BORDO PVC
PLV75	LAMINATO+VETRO

*per angolo 750x750 vedere piani 600x600 pag. 23

PIANI PER LAVELLO

POLIPROPILENE

PL1012	60x75 CON VASCA 40x50
PL1013	120x75 CON VASCA 40x50 DX/SX
PL1015	120x75 CON 2 VASCHE 40x50
PL1016	180x75 2 VASCHE 40x50 SX
PL1017	180x75 2 VASCHE 40x50 DX

ACCIAIO INOX AISI 316

PL1001	60x75 CON VASCA 40x50
PL1003	120x75 CON VASCA 40x50 SX
PL1004	120x75 CON VASCA 40x50 DX
PL1005	120x75 CON 2 VASCHE 40x50
PL1008	180x75 2 VASCHE 40x50 SX
PL1009	180x75 2 VASCHE 40x50 DX

GRES MONOLITICO

PL4760	60x75 CON VASCA 40x50
PL4790	120x75 CON VASCA 40x50 SX
PL4791	120x75 CON VASCA 40x50 DX



ALZATA TECNICA CON PANNELLI 300 mm H 2100 mm

Colonne portaservizi h 2100 mm per sostegno di scolavetrerie, portareagenti e pensili. Fornita con pannello in laminato base per fluidi h 300 mm. Integrabile con ulteriori pannelli.

BASAMENTO METALLICO MODULARE

Struttura portante con gambe a "C" in tubolare di acciaio decapato e verniciato con polveri epossidiche con successivo passaggio in galleria termica a 200 °C. Completo di pannelli di tamponamento laterali.

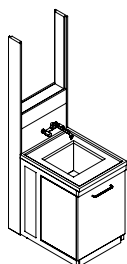

RGL30060 PP
RGL31060 INOX AISI 316
RGL37060 GRES

600 x 900 x h 2100 mm

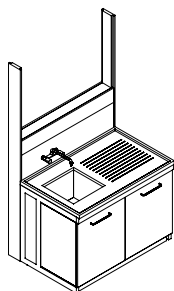

RGL30121 PP
RGL31121 INOX AISI 316
RGL37121 GRES

1200 x 900 x h 2100 mm

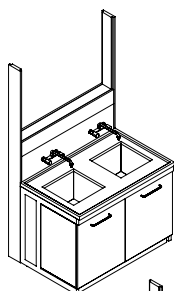

RGL30122 PP
RGL31122 INOX AISI 316

1200 x 900 x h 2100 mm

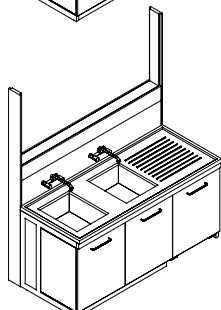

RGL30181 PP
RGL31181 INOX AISI 316
RGL37181 GRES

1800 x 900 x h 2100 mm

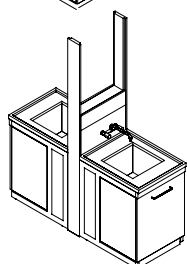

RGL30066 PP
RGL31066 INOX AISI 316
RGL37066 GRES

600 x 1650 x h 2100 mm

PIANO DI LAVORO

con bordi perimetrali antidebordanti e vasca da 400 x 500 x h 300 mm.

MODULO SOTTOLAVELLO

Struttura ed antine in agglomerato idrofugo rivestito con laminato plastico melamminico HPL ignifugo classe 1 colore blu. Bordi antiurto in ABS grigio spessore 3 mm arrotondato.

Maniglioni in acciaio rivestiti con vernici epossidiche grigio chiaro.

Supporto in acciaio verniciato con polveri epossidiche con successivo passaggio in galleria termica a 200 °C.

Montato su zoccolo con piedini regolabili.

ACCESSORI

Miscelatore con piantane e canna girevole per acqua calda/fredda, cestino portarifiuti e sifone in materiale plastico.

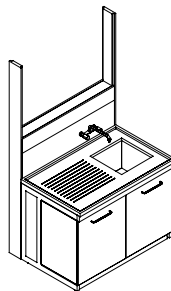

RGL30120 PP
RGL31120 INOX AISI 316
RGL37120 GRES

1200 x 900 x h 2100 mm

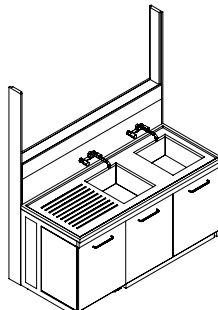

RGL30180 PP
RGL31180 INOX AISI 316
RGL37180 GRES

1800 x 900 x h 2100 mm

ALZATA TECNICA A GIORNO H 900 mm

In lamiera di acciaio rivestita con vernici epossidiche antiacido grigio chiaro RAL7035.

BASAMENTO METALLICO MODULARE

Struttura portante con gambe a "C" in tubolare di acciaio decapato e verniciato con polveri epossidiche con successivo passaggio in galleria termica a 200 °C. Completo di pannelli di tamponamento laterali.

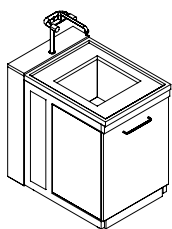

RGL40060 PP
RGL41060 INOX AISI 316
RGL47060 GRES

600 x 900 x h 900 mm

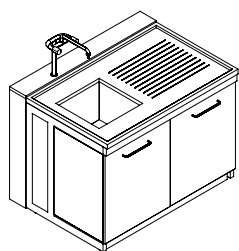

RGL40121 PP
RGL41121 INOX AISI 316
RGL47121 GRES

1200 x 900 x h 900 mm

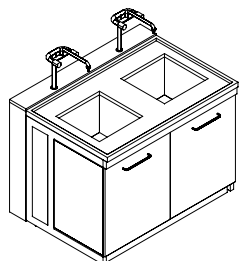

RGL40122 PP
RGL41122 INOX AISI 316

1200 x 900 x h 900 mm

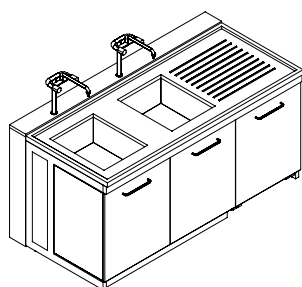

RGL40181 PP
RGL41181 INOX AISI 316
RGL47181 GRES

1800 x 900 x h 900 mm

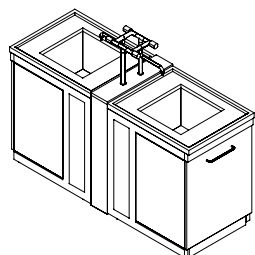

RGL40066 PP
RGL41066 INOX AISI 316
RGL47066 GRES

600 x 1650 x h 900 mm

PIANO DI LAVORO

con bordi perimetrali antidebordanti e vasca da 400 x 500 x h 300 mm.

MODULO SOTTOLAVELLOLO

Struttura ed antine in agglomerato idrofugo rivestito con laminato plastico melamminico HPL ignifugo classe 1 colore blu. Bordi antiurto in ABS grigio spessore 3 mm arrotondato.

Maniglioni in acciaio rivestiti con vernici epossidiche grigio chiaro.

Supporto in acciaio verniciato con polveri epossidiche con successivo passaggio in galleria termica a 200 °C.

Montato su zoccolo con piedini regolabili.

ACCESSORI

Miscelatore con piantane e canna girevole per acqua calda/fredda, cestino portarifiuti e sifone in materiale plastico.

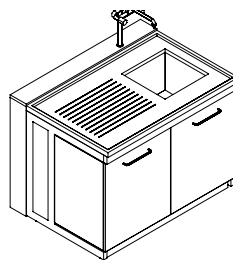

RGL40120 PP
RGL41120 INOX AISI 316
RGL47120 GRES

1200 x 900 x h 900 mm

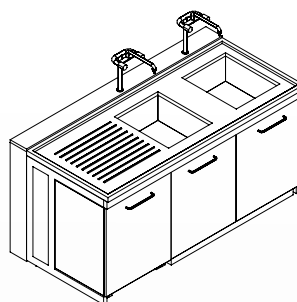

RGL40180 PP
RGL41180 INOX AISI 316
RGL47180 GRES

1800 x 900 x h 900 mm



ACCESSORI

VASCHE

Realizzate in un unico pezzo di POLIPROPILENE anticorrosione, con pendenza di scarico e attacco filettato diametro 40 mm.

Per incasso sopra il piano, bordi sopraelevati.

- VS0002** VASCETTA PP 100 x 250 x h 150 mm
- VS0020** VASCA PP 300 x 300 x h 200 mm
- VS0004** VASCA PP 400 x 400 x h 300 mm
- VS0054** VASCA PP 400 x 500 x h 300 mm

Realizzate in GRES MONOLITICO vetrificato con piletta in polipropilene attacco filettato diametro 40 mm. Per incasso sotto il piano.

- VS0022** VASCETTA GRES 240 x 105 x h 160 mm
- VS0003** VASCA GRES 365 x 365 x h 265 mm
- VS0024** VASCA GRES 500 x 370 x h 265 mm

Realizzate in ACCIAIO INOX AISI 316, con con piletta metallica con attacco filettato diametro 40 mm. Adatte per incasso sopra il piano.

- VS0006** VASCETTA INOX 300x150xh160 mm
- VS0007** VASCA INOX 300 x 300 x h 200 mm
- VS0008** VASCA INOX 400 x 400 x h 250 mm
- VS0030** VASCA INOX 400 x 500 x h 300 mm



SCARICO CONTROLLATO

AC800 Adatto per l'inserimento all'interno del vano tecnico o di un mobiletto, rende autonomo il banco dalle predisposizioni di scarico. Corredato di contenitore diametro 315 x h 470 mm, 30 litri ca, in PVC. Rubinetto di scarico. Dispositivo di allarme acustico e visivo di livello.

SCOLAVETREERIE

AC917 In polistirolo antiurto, con 72 fori per l'insero dei relativi pioli che evitano ogni perdita eliminando il pericolo di contaminazioni di tipo biologico. Con canale di drenaggio senza linee di giunzione convoglia il liquido di scolatura nel tubo di drenaggio apposito. Viene fornito completo di 72 pioli da inserire a pressione e che possono essere rimossi con facilità per inserire oggetti con forme particolari.

PANNELLO PROTEZIONE IN VETRO ACRILICO

- AC930** PER BANCHI CENTRALI
- AC931** PER BANCHI A PARETE

RASTRELLIERA

Tubi in acciaio inox AISI 304 diametro 12 mm e morsetti a croce in materiale plastico.

- AC954** RASTRELLIERA INOX 600 x 750
- AC955** RASTRELLIERA INOX 1200 x 750
- AC957** RASTRELLIERA INOX 1500 x 750
- AC956** RASTRELLIERA INOX 1800 x 750



ALIMENTAZIONI E SCARICHI

SCARICHI PER VASCHE GRANDI
500 x 400 x h 300 mm

Per determinare questa quota sottrarre 400 mm alla dimensione del banco o gruppo di lavaggio

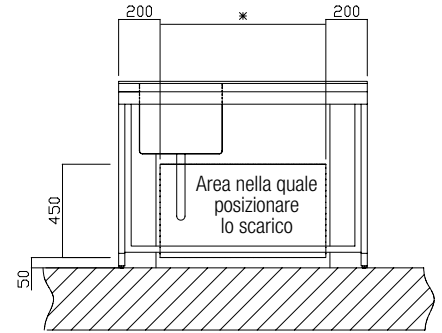
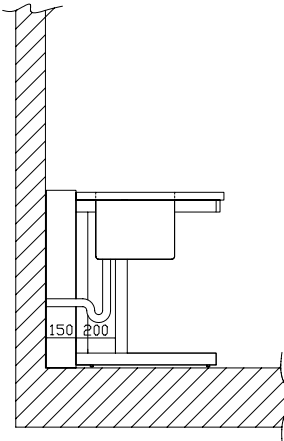

SCARICHI PER VASCHE PICCOLE
150 x 300 x h 200 mm

Per determinare questa quota sottrarre 400 mm alla dimensione del banco o gruppo di lavaggio

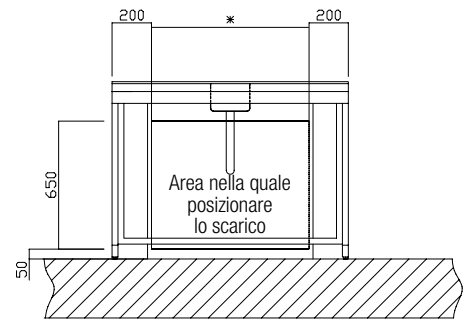
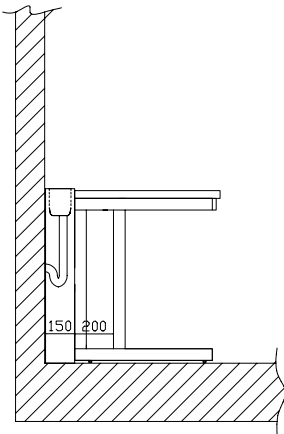

CALATE DAL SOFFITTO

PASSCAVO Ø 80 mm



PREDISPOSIZIONE TUBAZIONI

In questa pagina riportiamo alcuni consigli su come predisporre gli allacciamenti nel Vostro Laboratorio.

Le tubazioni di alimentazione possono essere eseguite in acciaio trafilato "Mannesmann" zincati e/o acciaio inox a seconda del fluido. Scarichi in polietilene tipo "Geberit" o "Nirlene". Scatola elettrica stagna IP 55 con cavi G3 con sezione di 2,5 mm² per l'alimentazione delle prese e quadro comandi monofase. I nostri tecnici sono abilitati per la realizzazione degli allacciamenti impiantistici, elettrico, idrico, di scarico, aspirazione etc. e al rilascio delle certificazioni di conformità impiantistica ai sensi del DM 37/08.

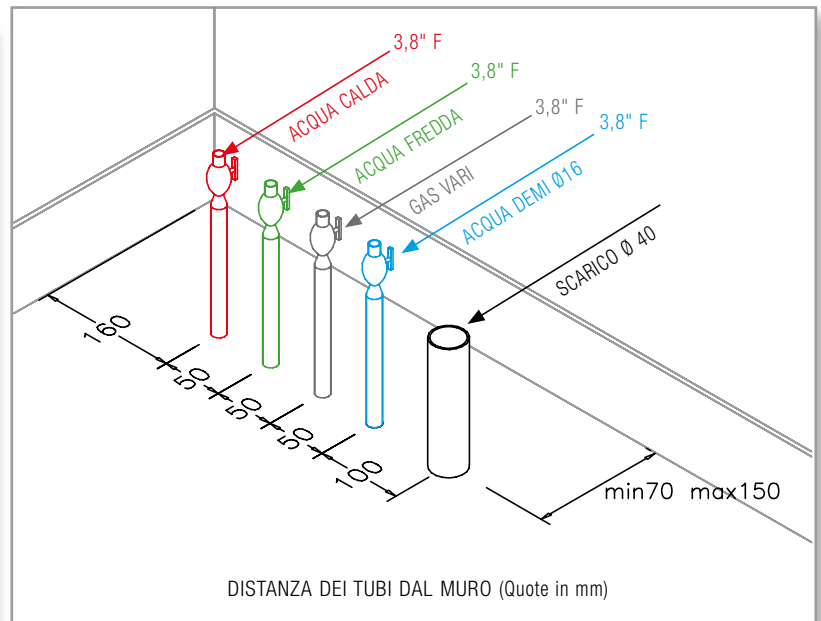
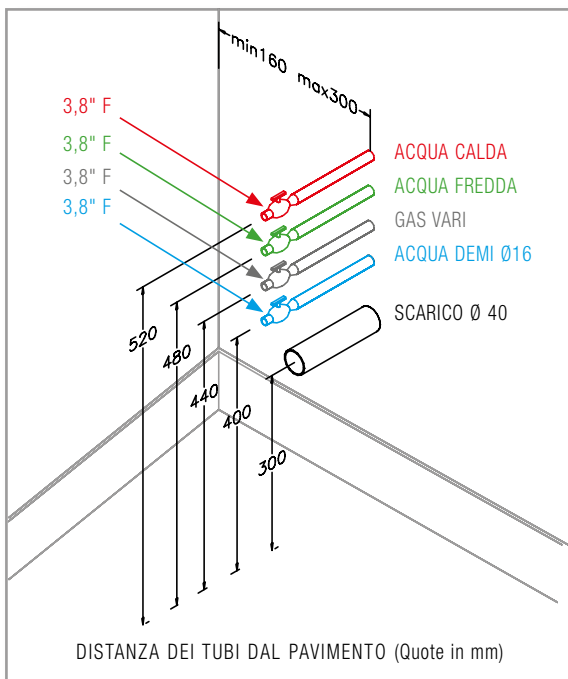

BASAMENTO METALLICO MODULARE

Struttura portante con gamba a "C" in tubolare di acciaio decappato e verniciato con polveri epossidiche colore grigio chiaro RAL7035 (altri colori su richiesta), con successivo passaggio in galleria termica a 180 °C.

Piedini di livellamento in acciaio rivestiti in materiale plastico antiacido.

PIANO DI LAVORO IN LAMINATO

Supporto di legno truciolare idrofugo classe E1 per quanto riguarda l'emissione di formaldeide, rivestito sui due lati con laminato plastico melamminico ignifugo CLASSE1 finitura quarz antigraffio costituito da fogli di carta kraft impregnata di resina fenolica, da un foglio decorativo superiore di colore GRIGIO impregnato di resina melamminica, sottoposti all'azione combinata di pressione e calore.

Bordatura perimetrale antiurto in ABS grigio, spessore 3 mm arrotondato. Spessore 30 mm.

Adatti per l'inserimento dei mobili della serie ETM e ETM00B.

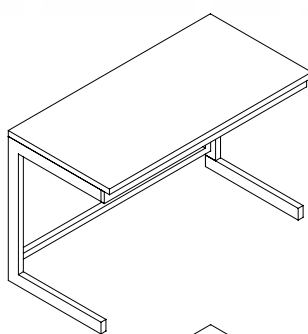

ETA1268 1200 x 600 x h 770 mm

ETA1568 1500 x 600 x h 770 mm

ETA1868 1800 x 600 x h 770 mm

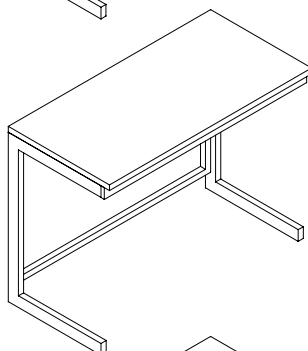

ETA1269 1200 x 600 x h 900 mm

ETA1569 1500 x 600 x h 900 mm

ETA1869 1800 x 600 x h 900 mm

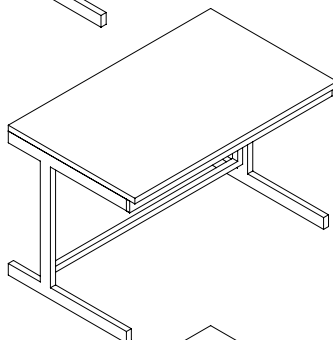

ETA1278 1200 x 750 x h 770 mm

ETA1578 1500 x 750 x h 770 mm

ETA1878 1800 x 750 x h 770 mm

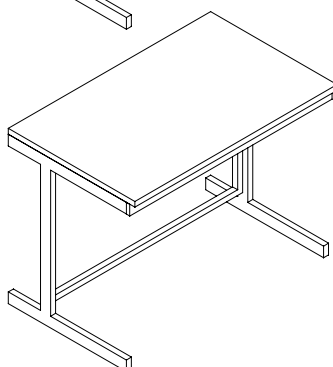

ETA1279 1200 x 750 x h 900 mm

ETA1579 1500 x 750 x h 900 mm

ETA1879 1800 x 750 x h 900 mm

AC1700 SET 4 RUOTE PIROETTANTI (2 CON FRENO)

BASAMENTO METALLICO MODULARE

Struttura portante con gamba a "T" in tubolare di acciaio decappato e verniciato con polveri epossidiche colore grigio chiaro RAL7035 (altri colori su richiesta), con successivo passaggio in galleria termica a 180 °C. Piedini di livellamento in acciaio rivestiti in materiale plastico antiacido.

PIANO DI LAVORO IN LAMINATO

Supporto di legno truciolare idrofugo classe E1 per quanto riguarda l'emissione di formaldeide, rivestito sui due lati con laminato plastico melamminico ignifugo CLASSE1 finitura quarz antigraffio costituito da fogli di carta kraft impregnata di resina fenolica, da un foglio decorativo superiore di colore GRIGIO impregnato di resina melamminica, sottoposti all'azione combinata di pressione e calore. Bordatura perimetrale antiurto in ABS grigio, spessore 3 mm arrotondato. Spessore 30 mm.

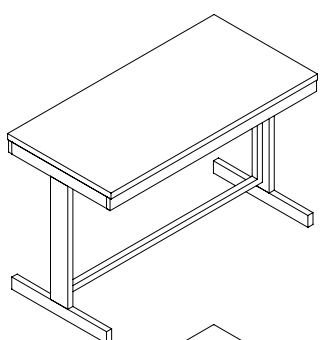

TA11268 1200 x 600 x h 770 mm

TA11568 1500 x 600 x h 770 mm

TA11868 1800 x 600 x h 770 mm

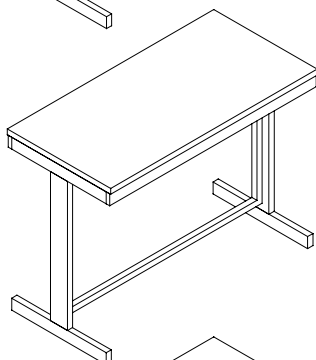

TA11269 1200 x 600 x h 900 mm

TA11569 1500 x 600 x h 900 mm

TA11869 1800 x 600 x h 900 mm

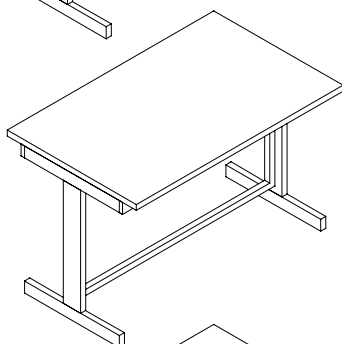

TA11278 1200 x 750 x h 770 mm

TA11578 1500 x 750 x h 770 mm

TA11878 1800 x 750 x h 770 mm

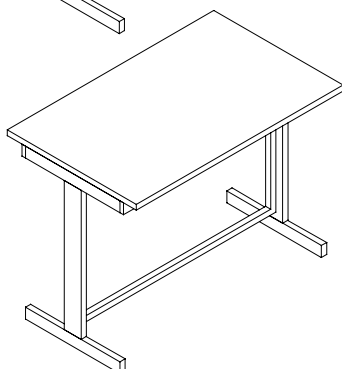

TA11279 1200 x 750 x h 900 mm

TA11579 1500 x 750 x h 900 mm

TA11879 1800 x 750 x h 900 mm

AC1700 SET 4 RUOTE PIROETTANTI (2 CON FRENO)

BASAMENTO METALLICO MODULARE

Struttura portante in tubolare di acciaio 50x50 decappato e verniciato con polveri epossidiche colore grigio chiaro RAL7035 (altri colori su richiesta), con successivo passaggio in galleria termica a 180 °C. Piedini di livellamento in acciaio rivestiti in materiale plastico antiacido.

PIANO DI LAVORO IN LAMINATO

Supporto di legno truciolare idrofugo classe E1 per quanto riguarda l'emissione di formaldeide, rivestito sui due lati con laminato plastico melamminico ignifugo CLASSE1 finitura quarz antigraffio costituito da fogli di carta kraft impregnata di resina fenolica, da un foglio decorativo superiore di colore GRIGIO impregnato di resina melamminica, sottoposti all'azione combinata di pressione e calore. Bordatura perimetrale antiurto in ABS grigio, spessore 3 mm arrotondato. Spessore 30 mm.

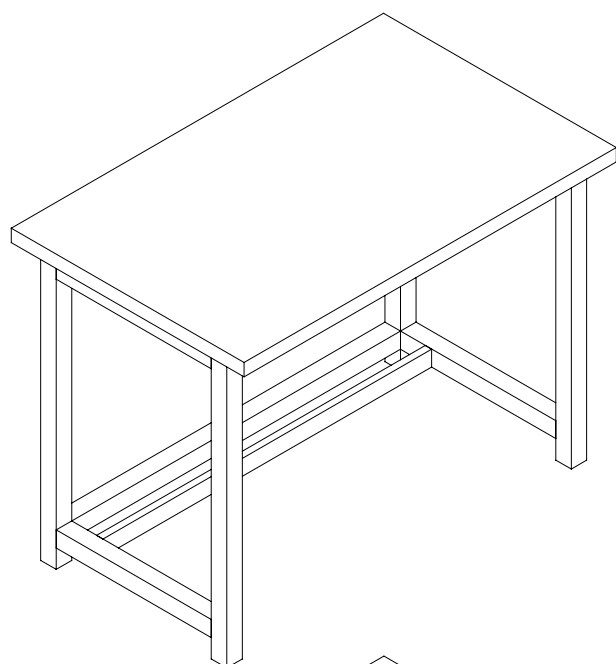

- RTA1502** 1200 x 750 x h 900 mm
- RTA1504** 1500 x 750 x h 900 mm
- RTA1506** 1800 x 750 x h 900 mm

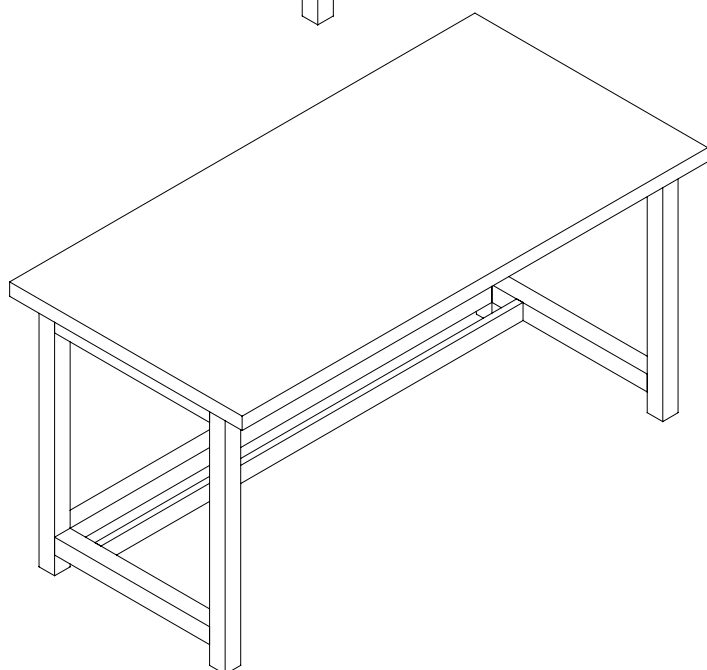

- RTA1512** 1200 x 750 x h 770 mm
- RTA1514** 1500 x 750 x h 770 mm
- RTA1516** 1800 x 750 x h 770 mm

RTA1520 SET 4 RUOTE RINFORZATE PER RTA
(2 CON FRENO)

BASAMENTO METALLICO MODULARE

Struttura portante con gamba a "C" in tubolare di acciaio decappato e verniciato con polveri epossidiche colore grigio chiaro RAL7035 (altri colori su richiesta), con successivo passaggio in galleria termica a 180 °C. Piedini di livellamento in acciaio rivestiti in materiale plastico antiacido.

PIANO DI LAVORO IN LAMINATO

Supporto di legno truciolare idrofugo classe E1 per quanto riguarda l'emissione di formaldeide, rivestito sui due lati con laminato plastico melamminico ignifugo CLASSE1 finitura quarz antigraffio costituito da fogli di carta kraft impregnata di resina fenolica, da un foglio decorativo superiore di colore GRIGIO impregnato di resina melamminica, sottoposti all'azione combinata di pressione e calore.

Bordatura perimetrale antiurto in ABS grigio, spessore 3 mm arrotondato. Spessore 30 mm.

MOBILETTO

Struttura ed antine in legno truciolare idrofugo classe E1 per quanto riguarda l'emissione di formaldeide, rivestito sui due lati con laminato plastico melamminico ignifugo CLASSE1 finitura quarz antigraffio costituito da fogli di carta kraft impregnata di resina fenolica, da un foglio decorativo superiore di colore blu (altri colori a richiesta) impregnato di resina melamminica, sottoposti all'azione combinata di pressione e calore. Bordatura perimetrale antiurto in ABS grigio, spessore 3 mm arrotondato. 3 cassetti con guide scorrevoli su cuscinetti a sfera, con fermo fine-corsa antiribaltamento. Maniglie in acciaio rivestite con vernici epossidiche colore grigio chiaro con successivo passaggio in galleria termica a 180 °C.

Supporto in acciaio verniciato con polveri epossidiche, con 4 ruote gommata piroettanti di cui 2 con freno.

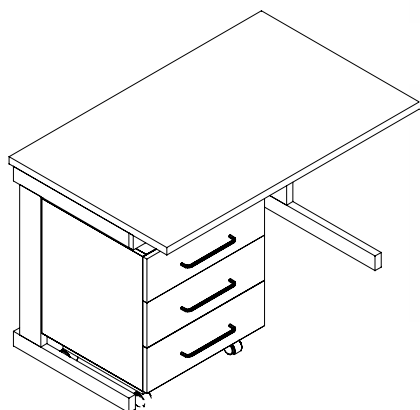

SC3801

1200 x 750 x h 770 mm

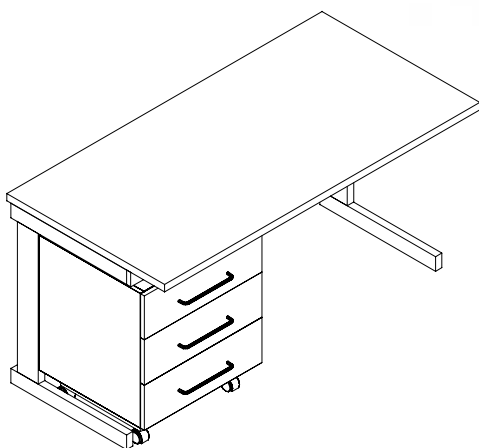

SC3805

1500 x 750 x h 770 mm

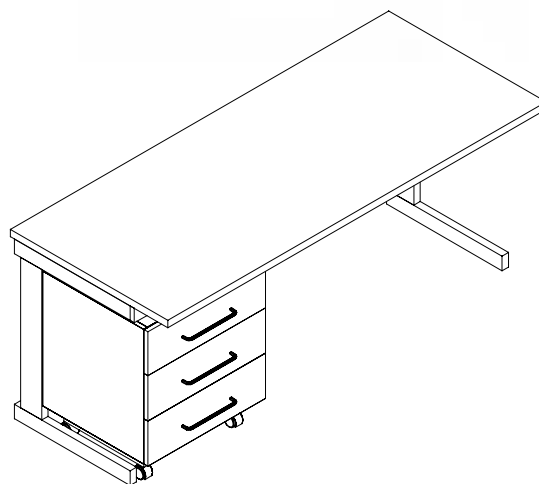

SC3808

1800 x 750 x h 770 mm

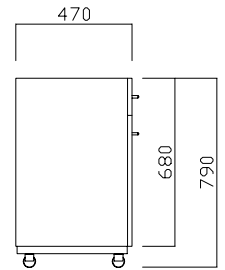

Struttura ed antine in legno truciolare idrofugo classe E1 per quanto riguarda l'emissione di formaldeide, rivestito sui due lati con laminato plastico melamminico ignifugo CLASSE1 finitura quarz antigraffio costituito da fogli di carta kraft impregnata di resina fenolica, da un foglio decorativo superiore di colore blu* (altri colori a richiesta) impregnato di resina melamminica, sottoposti all'azione combinata di pressione e calore. Bordatura perimetrale antiurto in ABS grigio, spessore 3 mm arrotondato. Antine con cerniere apertura 168°. Fornibile in esecuzione classe "0" in acciaio rivestito con vernici epossidiche antiacido. Cassetti con guide scorrevoli su cuscinetti a sfera, con fermo fine-corsa antiribaltamento. Maniglie in acciaio rivestite con vernici epossidiche colore grigio chiaro con successivo passaggio in galleria termica a 180 °C. Supporto in acciaio verniciato con polveri epossidiche, con 4 ruote gommata piroettanti di cui 2 con freno. Sottolavelli su zoccolo con piedini regolabili. ETM000XX* = blu *G = grigio *Y = giallo *V = verde *B = bianco *O = arancio - MS000XX** Certificato EN14727 da Bureau Veritas

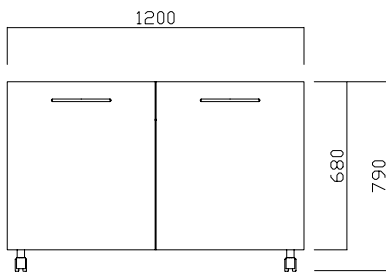

ETM00040
MS00004

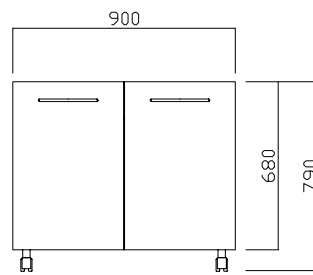

ETM00025
MS00011

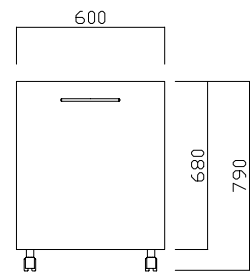

ETM00010 (DX) - ETM00011 (SX)
MS00001/S

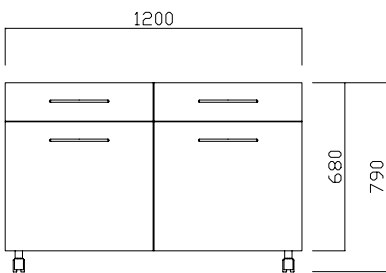

ETM00045
MS00005

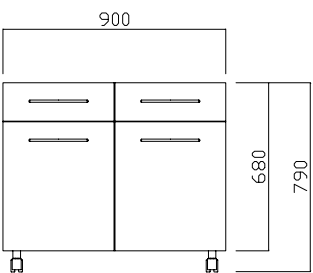

ETM00030
MS00025

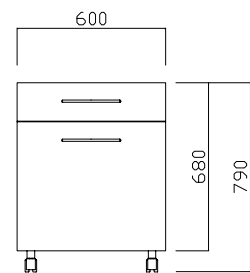

ETM00015 (DX) - ETM00016 (SX)
MS00002/S

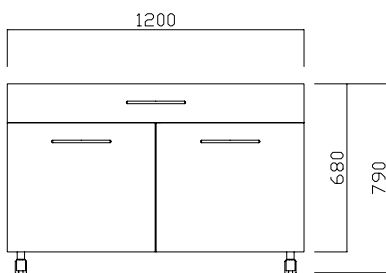

ETM00050
MS00024

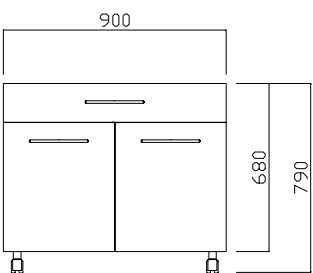

ETM00035

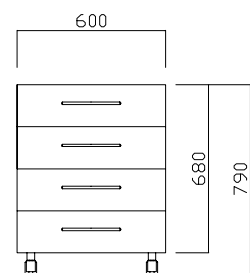

ETM00020
MS00003

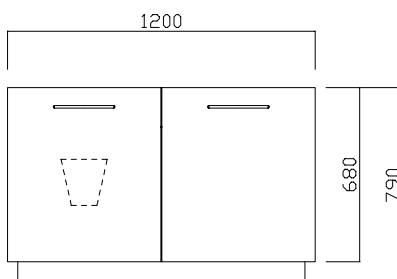

ETM00006
MS00008

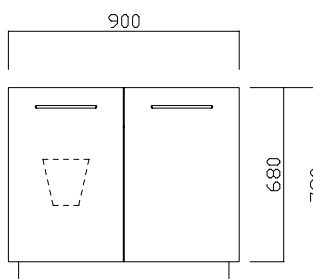

ETM00005

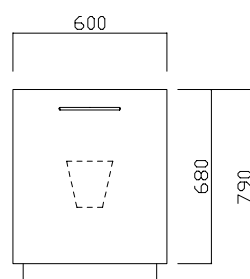

ETM00003 (DX) - ETM00004 (SX)
MS00010/S

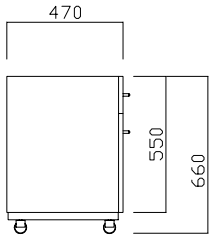

Struttura ed antine in legno truciolare idrofugo classe E1 per quanto riguarda l'emissione di formaldeide, rivestito sui due lati con laminato plastico melamminico ignifugo CLASSE1 finitura quarz antigraffio costituito da fogli di carta kraft impregnata di resina fenolica, da un foglio decorativo superiore di colore blu* (altri colori a richiesta) impregnato di resina melamminica, sottoposti all'azione combinata di pressione e calore. Bordatura perimetrale antiurto in ABS grigio, spessore 3 mm arrotondato.

Antine con cerniere apertura 168°. Fornibile in esecuzione classe "0" in acciaio rivestito con vernici epossidiche antiacido. Cassetti con guide scorrevoli su cuscinetti a sfera, con fermo fine-corsa antiribaltamento. Maniglie in acciaio rivestite con vernici epossidiche colore grigio chiaro con successivo passaggio in galleria termica a 180 °C. Supporto in acciaio verniciato con polveri epossidiche, con 4 ruote gommata piroettanti di cui 2 con freno.

ETM000XX* = blu *G = grigio *Y = giallo *V = verde *B = bianco *O = arancio

MS000XX** Certificato EN14727 da Bureau Veritas

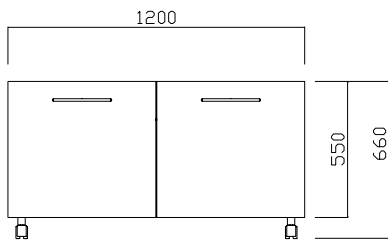

ETM00B40
MSB0004

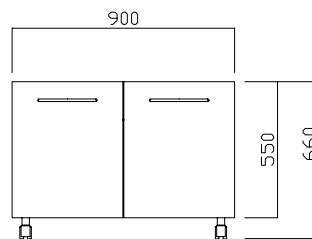

ETM00B25

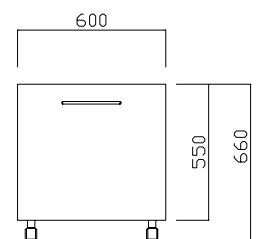

ETM00B10 (DX)
ETM00B11 (SX)
MSB0001/S

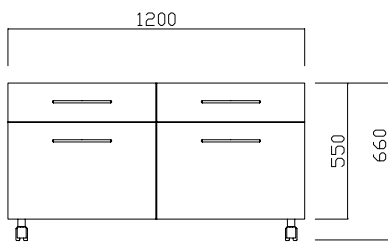

ETM00B50

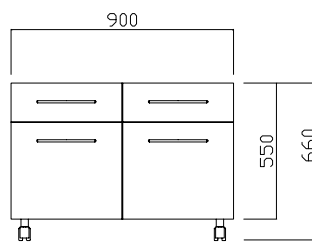

ETM00B30

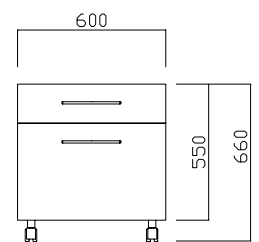

ETM00B15 (DX)
ETM00B16 (SX)

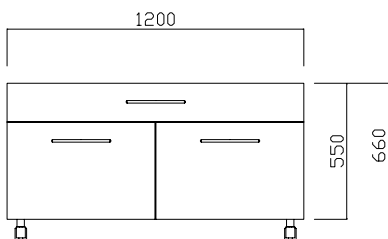

ETM00B45

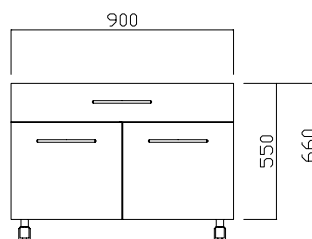

ETM00B35

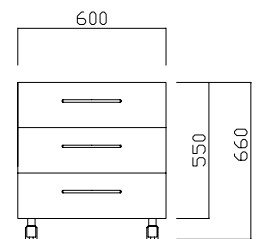

ETM00B20
MSB0003



AC902
SERRATURA PER ANTA
O CASSETTO

AC902C
SERRATURA CENTRALIZZATA
PER CASSETTIERA



MODULO PENSILE PORTASERVIZI SKYLABO

Modulo lineare sospeso per la distribuzione aerea dei servizi.

Permette la massima libertà e flessibilità nel laboratorio.

Predisposizione per gli impianti elettrici, sanitari, illuminazione e canalizzazione di eventuali aspirazioni localizzate.

Fornita con pannelli portaservizi personalizzabili, per integrazione con rubinetti e prese, facilmente removibili senza la necessità di utilizzare utensili speciali per eventuali interventi di manutenzione.

Particolarmente indicato per fornire le alimentazioni a banchi carrellati, strumentazione fissa da pavimento o quando si hanno ambienti che vengono modificati frequentemente ad esempio aule destinate sia alla didattica che a laboratorio.

Struttura realizzata con lamiere di acciaio verniciato con polveri epossidiche antiacide colore GRIGIO RAL7035 e pannelli colore GRIGIO SCURO RAL7042, eventuali altri colori fornibili su richiesta. Può essere fissata a parete, soffitto o integrata nelle alzate portaservizi dei nostri arredi delle serie RIC3000 e RIC4000 sia parete che centrali.



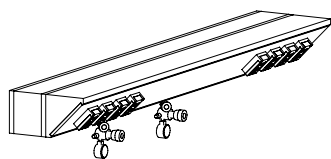

ALA SKYLABO DA PARETE

SK10090	900 x 300 x 140 mm
SK10120	1200 x 300 x 140 mm
SK10150	1500 x 300 x 140 mm
SK10180	1800 x 300 x 140 mm

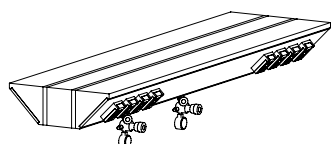

ALA SKYLABO CENTRALE

SK20090	900 x 450 x 140 mm
SK20120	1200 x 450 x 140 mm
SK20150	1500 x 450 x 140 mm
SK20180	1800 x 450 x 140 mm

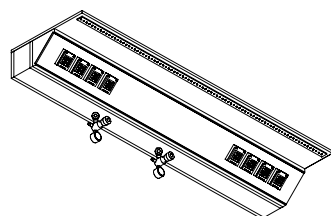

ILLUMINAZIONE A LED PER ALA SKYLABO

SK01091	da 900 mm
SK01121	da 1200 mm
SK01151	da 1500 mm
SK01181	da 1800 mm

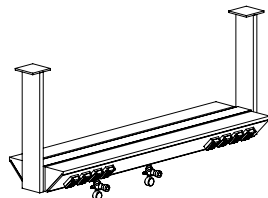

SISTEMA DI FISSAGGIO A SOFFITTO

SK30100

Realizzate con lamiera di acciaio verniciato con polveri epossidiche antiacide colore GRIGIO RAL7035. Fissabili tramite ganci ed eventuali tiranti. Corredabile di portareagenti a vassoio.

Dimensioni mm 150 x 30 x h 900.

Misure diverse fornibili su richiesta.

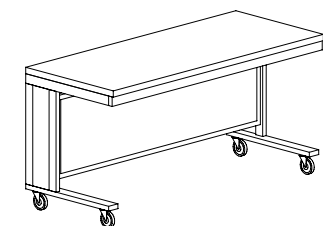

COLONNE PER SUPPORTO DA PAVIMENTO

SK 30500

Per moduli SKYLABO a parete e centrali.

Realizzate con lamiera di acciaio verniciato con polveri epossidiche antiacide colore GRIGIO RAL7035.

Dimensioni mm 150x30xh2100.

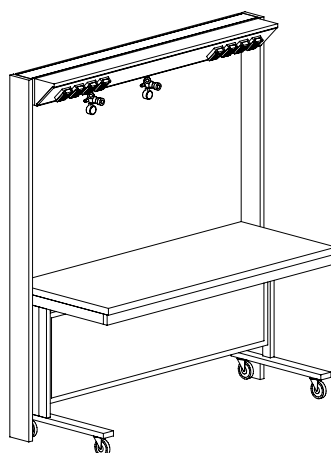

TAVOLO CARRELLATO RICCR

Costruito con tubolari d'acciaio in moduli indipendenti tra loro, componibili e con possibilità di intercambiabilità e sostituzione di singoli elementi. Trattamento di protezione con applicazione elettrostatica di polveri epossidiche colore GRIGIO CHIARO RAL 7035. Configurazione a "C" delle spalle del basamento. Viti a testa esagonale in acciaio consentono un rapido assemblaggio dei vari componenti, creando una struttura portante particolarmente solida e robusta. Corredabile di pannelli di tamponamento laterali e pannello inferiore a giorno per mascherare le alimentazioni e gli scarichi. L'eccezionale robustezza permette di garantire un carico superiore a 200 kg/mq uniformemente distribuito, testati dal laboratorio CATAS e certificati EN13150. Con 4 ruote gommatale ad alta portata, di cui 2 con freno.

Per il piano di lavoro vedere pag. 20/23.

RICCR0060	600 x 750 x h 900 mm
RICCR0090	900 x 750 x h 900 mm
RICCR0120	1200 x 750 x h 900 mm
RICCR0150	1500 x 750 x h 900 mm
RICCR0180	1800 x 750 x h 900 mm

RICCR0066	600 x 600 x h 900 mm
RICCR0096	900 x 600 x h 900 mm
RICCR0126	1200 x 600 x h 900 mm
RICCR0156	1500 x 600 x h 900 mm
RICCR0186	1800 x 600 x h 900 mm

RIPIANO INFERIORE IN NOBILITATO

RP00060	per banco da 600 mm
RP00090	per banco da 900 mm
RP00120	per banco da 1200 mm
RP00150	per banco da 1500 mm
RP00180	per banco da 1800 mm

TAVOLI ANTIVIBRANTI

Telaio metallico interno completamente indipendente dalla struttura di mascheramento esterna realizzata in legno truciolare idrofugo classe E1 per quanto riguarda l'emissione di formaldeide, rivestito sui due lati con laminato plastico melamminico ignifugo CLASSE1. Piano superiore in laminato bordatura perimetrale in ABS spessore 3 mm arrotondato.

Piano/i in marmo lucidato da 450 x 500 mm. Vano frontale a giorno per una posizione confortevole dell'operatore.

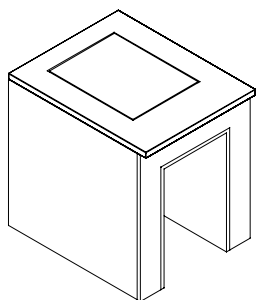

TB9010
640 x 750 x h 770 mm

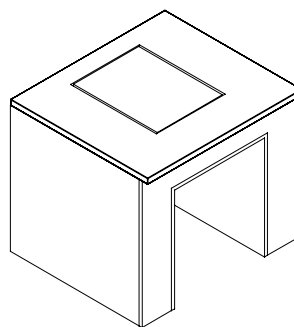

TB9020
900 x 750 x h 770 mm

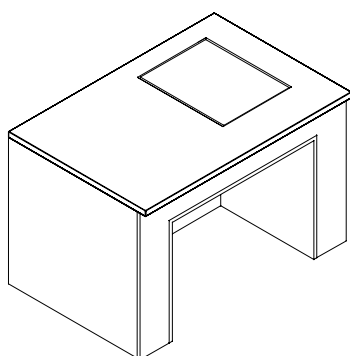

TB9031D
1200 x 750 x h 770 mm

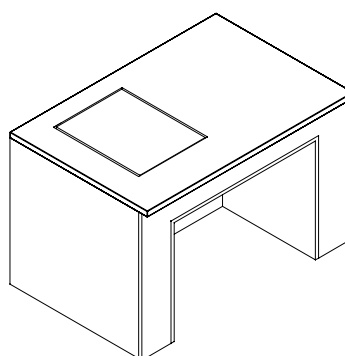

TB9031S
1200 x 750 x h 770 mm

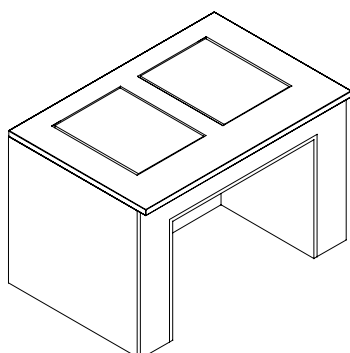

TB9030
1200 x 750 x h 770 mm



CERTIFICATO EN 14727 DA BUREAU VERITAS

Struttura con divisorio centrale ed antine in legno truciolare idrofugo classe E1 per quanto riguarda l'emissione di formaldeide, rivestito sui due lati con laminato plastico melamminico ignifugo CLASSE1 finitura quarz antigraffio costituito da fogli di carta kraft impregnata di resina fenolica, da un foglio decorativo superiore di colore grigio chiaro (altri colori a richiesta) impregnato di resina melamminica, sottoposti all'azione combinata di pressione e calore. Bordatura perimetrale antiurto in ABS grigio, spessore 3 mm arrotondato. In tre diverse versioni: a giorno, con cristalli di sicurezza scorrevoli con profilo binario in alluminio guida argentata, antine cieche con maniglie in acciaio rivestito con vernici epossidiche antiacido e cerniere apertura 168°.

Ripiani ad altezza regolabile. Le versioni EN hanno le dimensioni idonee per essere inseriti tra le colonne delle alzate.

PENSILI A PARETE CON VETRINA



AR3507EN

840 x 300 x h 640 mm

AR3507

900 x 300 x h 640 mm

AR3501EN

1140 x 300 x h 640 mm

AR3501

1200 x 300 x h 640 mm

AR3505EN

1440 x 300 x h 640 mm

AR3505

1500 x 300 x h 640 mm

AR3502EN

1740 x 300 x h 640 mm

AR3508

1800 x 300 x h 640 mm

PENSILI A PARETE CON ANTA CIECA



AR3507ENP

840 x 300 x h 640 mm

AR3507P

900 x 300 x h 640 mm

AR3501ENP

1140 x 300 x h 640 mm

AR3501P

1200 x 300 x h 640 mm

AR3505ENP

1440 x 300 x h 640 mm

AR3505P

1500 x 300 x h 640 mm

AR3502ENP

1740 x 300 x h 640 mm

AR3508P

1800 x 300 x h 640 mm

PENSILI A PARETE A GIORNO



AR3507ENG

840 x 300 x h 640 mm

AR3507G

900 x 300 x h 640 mm

AR3501ENG

1140 x 300 x h 640 mm

AR3501G

1200 x 300 x h 640 mm

AR3505ENG

1440 x 300 x h 640 mm

AR3505G

1500 x 300 x h 640 mm

AR3502ENG

1740 x 300 x h 640 mm

AR3508G

1800 x 300 x h 640 mm

PENSILI CENTRALI CON VETRINA

AC908 SERRATURA PER CRISTALLI

AC902 SERRATURA PER ANTA

AC918L LAMPADA LED



AR3551EN 1140 x 440 x h 640 mm

AR3555EN 1440 x 440 x h 640 mm

AR3552EN 1740 x 440 x h 640 mm

CERTIFICATO EN 14727 DA BUREAU VERITAS

Struttura con divisorio centrale ed antine in legno truciolare idrofugo classe E1 per quanto riguarda l'emissione di formaldeide, rivestito sui due lati con laminato plastico melamminico ignifugo CLASSE1 finitura quarz antigraffio costituito da fogli di carta kraft impregnata di resina fenolica, da un foglio decorativo superiore di colore grigio chiaro (altri colori a richiesta) impregnato di resina melamminica, sottoposti all'azione combinata di pressione e calore. Bordatura perimetrale antiurto in ABS grigio, spessore 3 mm arrotondato. Fornibile in esecuzione classe "0" in acciaio rivestito con vernici epossidiche antiacido. Antine con cerniere apertura 168°. Maniglie in acciaio rivestite con vernici epossidiche colore grigio chiaro con successivo passaggio in galleria termica a 180 °C. Cristalli di sicurezza scorrevoli con profilo binario in alluminio guida argentata, carrelli con pattini a finestrella, ripiani ad altezza regolabile. Telaio di supporto in acciaio verniciato con polveri epossidiche con successivo passaggio in galleria termica a 180 °C. Completo di piedini di livellamento.

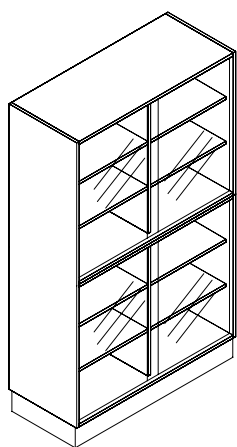

ANTE A VETRI
AR3220
1200 x 480 x h 1840 mm

AR3290
900 x 480 x h 1840 mm

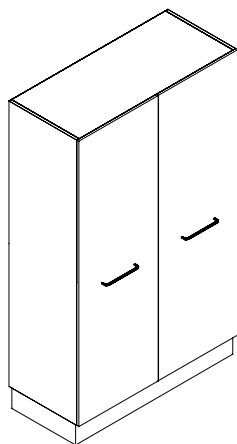

ANTE LUNGHE
AR3222
1200 x 500 x h 1840 mm

AR3292
900 x 500 x h 1840 mm

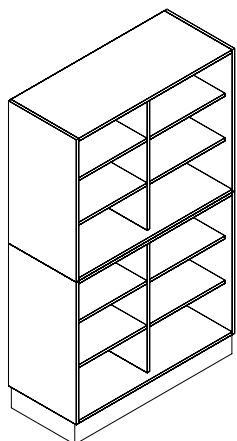

A GIORNO
AR3220G
1200 x 500 x h 1840

AR3290G
900 x 500 x h 1840 mm

AR3260G
600 x 500 x h 990 mm

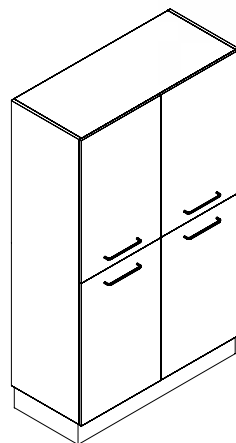

ANTE
AR3221
1200 x 500 x h 1840 mm

AR3291
900 x 500 x h 1840 mm

AR3261
600 x 500 x h 1840 mm

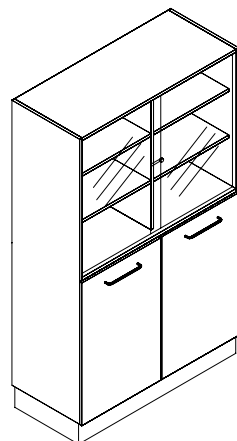

ANTE
+ ANTE A VETRI
AR3320
1200 x 500 x h 1840 mm

AR3390
900 x 500 x h 1840 mm



AC902 SERRATURA PER ANTA

AC908 SERRATURA PER CRISTALLI

CERTIFICATO EN 14727 DA BUREAU VERITAS

In agglomerato idrofugo rivestito con laminato plastico melamminico HPL ignifugo F1. Bordi antiurto in ABS spessore 3 mm arrotondato. I cristalli sono scorrevoli con profilo binario in alluminio guida argentata, carrelli con pattini a finestrella, 2 ripiani ad altezza regolabile. Fornibile in esecuzione classe "0" in acciaio rivestito con vernici epossidiche antiacido. Ante a battente con apertura a 168° in agglomerato rivestito con laminato HPL ignifugo F1. Bordi antiurto in ABS spessore 3 mm arrotondato. 6 ripiani ad altezza regolabile. Fornibile in esecuzione classe "0" in acciaio rivestito con vernici epossidiche antiacido.

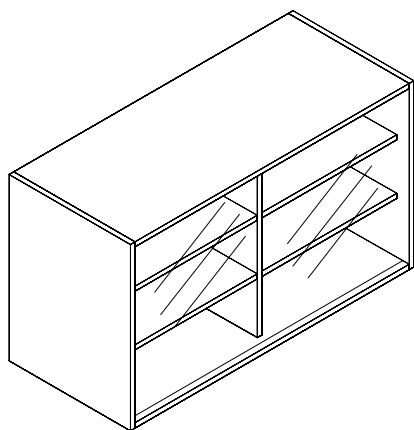

ANTE A VETRI

SP3020

1200 x 480 x h 685 mm

SP3090

900 x 480 x h 685 mm

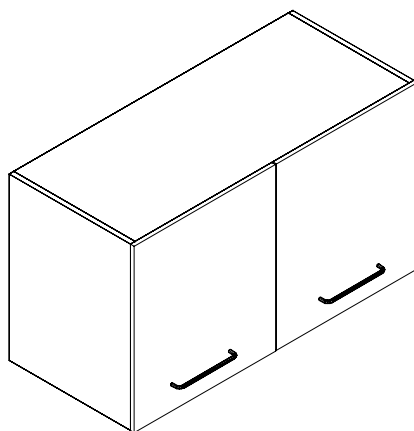

ANTE CHIUSE

SP3021

1200 x 500 x h 685 mm

SP3091

900 x 500 x h 685 mm

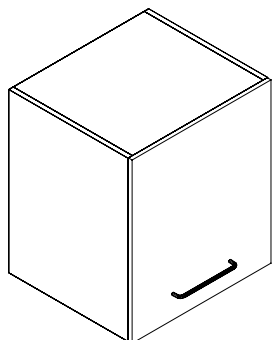

ANTA CHIUSA

SP3061

600 x 500 x h 685 mm



Armadio ante lunghe + sopralzo

CERTIFICATO EN 14727 DA BUREAU VERITAS

Struttura con divisorio centrale ed antine in legno truciolare idrofugo classe E1 per quanto riguarda l'emissione di formaldeide, rivestito sui due lati con laminato plastico melamminico ignifugo CLASSE1 finitura quarz antigraffio costituito da fogli di carta kraft impregnata di resina fenolica, da un foglio decorativo superiore di colore grigio chiaro (altri colori a richiesta) impregnato di resina melamminica, sottoposti all'azione combinata di pressione e calore. Bordatura perimetrale antiurto in ABS grigio, spessore 3 mm arrotondato. Fornibile in esecuzione classe "0" in acciaio rivestito con vernici epossidiche antiacido. Antine con cerniere apertura 168°. Maniglie in acciaio rivestite con vernici epossidiche colore grigio chiaro con successivo passaggio in galleria termica a 180 °C. Cristalli di sicurezza scorrevoli con profilo binario in alluminio guida argentata, carrelli con pattini a finestrella, ripiani ad altezza regolabile.

Telaio di supporto in acciaio verniciato con polveri epossidiche con successivo passaggio in galleria termica a 180 °C. Completo di piedini regolabili e top in laminato spessore 25 mm bordo in ABS.

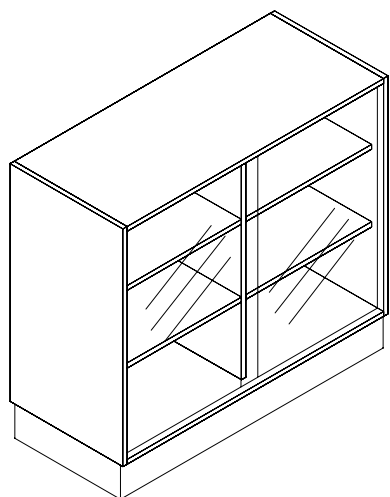

ANTE A VETRI

AR3020

1200 x 480 x h 990 mm

AR3090

900 x 480 x h 990 mm

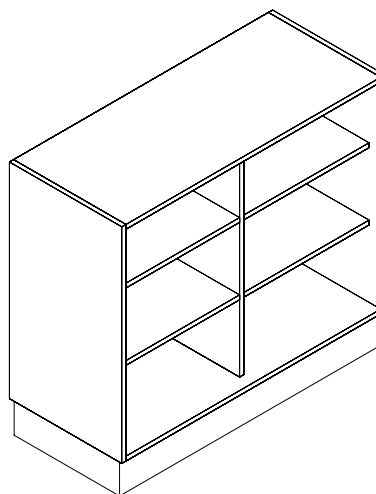

A GIORNO

AR3121G

1200 x 480 x h 990 mm

AR3191G

900 x 480 x h 990 mm

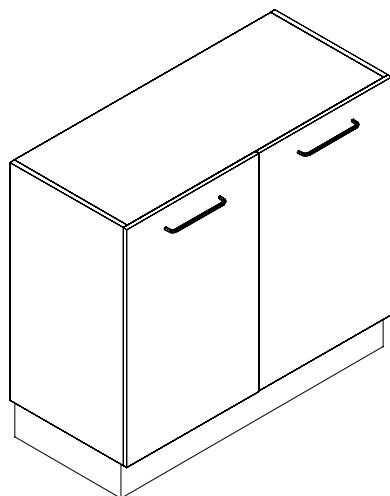

ANTE CHIUSE

AR3121

1200 x 500 x h 990 mm

AR3191

900 x 500 x h 990

AR3111

600 x 500 x h 990

AC902 SERRATURA PER ANTA

AC908 SERRATURA PER CRISTALLI

Realizzati in lamiera di acciaio spessore 8/10 pressopiegata ed adeguatamente rinforzata con elementi da 12/10 mm, verniciatura standard grigio RAL7035 oppure su richiesta. Le fiancate hanno un dorso di 40 mm con spigoli esterni raggiati. Le ante scorrevoli hanno un sistema di scorrimento realizzato mediante staffe zincate provviste di cuscinetti a sfera rivestiti in nylon. Fornito con 4 ripiani regolabili in altezza. Testato dal laboratorio CATAS in conformità alle norme UNI.

ARM1002

1200 x 450 x h 2000 mm

ARM1012

1200 x 450 x h 2000 mm

ARM1004

1500 x 450 x h 2000 mm

ARM1014

1500 x 450 x h 2000 mm

ARM1006

1800 x 450 x h 2000 mm

ARM1016

1800 x 450 x h 2000 mm

ARM1020

SERRATURA ARMADI METALLICI CON PORTE SCORREVOLI



**MOBILETTI METALLICI
RIC EN CON RUOTE**

MSF0001 MODULO RIC EN 1 ANTA 60 DX

MSF0002 MODULO RIC EN 1 CASSETTO
1 ANTA DX 60

MSF0003 MODULO RIC EN 4 CASSETTI 60

MSF0007 MODULO RIC EN
SOTTOLAVELLO DX 60

MSF0011 MODULO RIC EN 2 ANTE 90

MSF0004 MODULO RIC EN 2 ANTE 120

MSF0005 MODULO RIC EN 2 CASSETTI
2 ANTE 120

MSF0008 MODULO RIC EN SOTTOLAVELLO 120



RIC

RUBINETTERIE ACQUA

La nostra gamma di rubinetterie risponde alle norme più esigenti. Sono fabbricati partendo da tubo in ottone secondo la norma EN 12168 e barre di ottone pieno secondo EN 12164.

Beccuccio smontabile secondo le norme DIN 12898.

I volantini sono realizzati in polipropilene resistente agli acidi ed hanno codice colore secondo la norma EN 13792.

Filettatura secondo ISO228/1, classe di tolleranza B. (Standard con attacco da 3/8”).

I rubinetti rispettano la norma DIN 12918.

I rubinetti per acqua hanno pressione massima di utilizzo 7 bar. Per l'acqua demineralizzata i rubinetti hanno un rivestimento interno in nichel spessore di 17 micron.

I rubinetti per gas combustibili I rubinetti per gas combustibili sono testati ad una pressione di 0,2 bar;

sono muniti di scatto di sicurezza e sono certificati DIN DVGW.

I rubinetti per gas tecnici sono costruiti con testa di regolazione fine in PTFE, pressione massima di utilizzo 7 bar.

Tutto il processo di produzione è certificato ISO 9001:2008.



	RB700	COLONNA ACQUA A "L"
	RB704	COLONNA 2 RUBINETTI A "T"
	RB703	COLONNA ACQUA DEMI "NICHEL"
	RB711	COLONNA PER VASCHE GRANDI
	RB707	MISCELATORE CON PIANTANE
	RB708	MISCELATORE MONOFORO

	RB708LC	MISCELATORE MONOFORO LEVA CLINICA
	RB1707	MISCELATORE CON PIANTANE BIFRONTE
	RA221	COLONNA A PARETE
	RA223	COLONNA A PARETE 2 RUBINETTI
	RA224	MISCELATORE A PARETE
	RA224LC	MISCELATORE A PARETE LEVA CLINICA

RUBINETTERIE GAS - AZOTO - VUOTO - ARIA

	RB600	COLONNA GAS 1 RUBINETTO CON SICUREZZA
	RB603	COLONNA GAS 2 RUBINETTI 90° CON SICUREZZA
	RB601	COLONNA GAS 2 RUBINETTI 180° CON SICUREZZA
	RB602	COLONNA GAS 4 RUBINETTI CON SICUREZZA
	RA201	COLONNA GAS PARETE 1 RUBINETTO CON SICUREZZA
	RA206	COLONNA GAS PARETE 2 RUBINETTI CON SICUREZZA

	RB605	COLONNA VUOTO 1 RUBINETTO
	RB608	COLONNA VUOTO 2 RUBINETTI 90°
	RB606	COLONNA VUOTO 2 RUBINETTI 180°
	RB607	COLONNA VUOTO 4 RUBINETTI
	RA203	COLONNA VUOTO PARETE 1 RUBINETTO
	RA208	COLONNA VUOTO A PARETE 2 RUBINETTI

	RB610	COLONNA AZOTO 1 RUBINETTO
	RB613	COLONNA AZOTO 2 RUBINETTI 90°
	RB611	COLONNA AZOTO 2 RUBINETTI 180°
	RB612	COLONNA AZOTO 4 RUBINETTI
	RA204	COLONNA AZOTO PARETE 1 RUBINETTO
	RA209	COLONNA AZOTO PARETE 2 RUBINETTI

	RB615	COLONNA ARIA 1 RUBINETTO
	RB618	COLONNA ARIA 2 RUBINETTI 90°
	RB616	COLONNA ARIA 2 RUBINETTI 180°
	RB617	COLONNA ARIA 4 RUBINETTI
	RA202	COLONNA ARIA PARETE 1 RUBINETTO
	RA207	COLONNA ARIA PARETE 2 RUBINETTI

	RB9986	TORRETTA MONOFRONTE 1 PRESA
	RB991	TORRETTA MONOFRONTE 1 INTERRUOTTORE
	RB9987	TORRETTA MONOFRONTE 2 PRESE
	RB9983	TORRETTA MONOFRONTE 2 PRESE + INTERR.
	RB9985	TORRETTA MONOFRONTE 3 PRESE
	RB9988	TORRETTA BIFRONTE 2 PRESE
	RB992	TORRETTA BIFRONTE 2 INTERRUOTTORI
	RB9989	TORRETTA BIFRONTE 4 PRESE
	RB9984	TORRETTA BIFRONTE 2 PRESE 2 INTERRUOTTORI

	RB996	TORRETTA MONOFRONTE 1 PRESA DATI
	RB998	TORRETTA MONOFRONTE 1 PRESA TEL
	R4001	PRESA EE 220V UNEL
	R4001R	PRESA EE 220V UNEL ROSSA LINEA DEDICATA
	R4010	INTERRUPTORE AUTOMATICO MAGNETOTERMICO
	R4020	INTERRUPTORE AUTOM. MAGNETOTERMICO DIFFERENZIALE
	RJ45	PRESA DATI
	RJ41	PRESA TEL



RUBINETTI PER GAS TECNICI Riduttore di pressione 2° stadio con manometro.

RPN001S	AZOTO	RPN006S	IDROGENO
RPN002S	ELIO	RPN007A	PROTOSSIDO AZOTO
RPN003S	ARIA	RPN008A	OSSIGENO
RPN004S	VUOTO	RPN009A	ARGON
RPN005A	ACETILENE		

Conformi alle normative vigenti, testate da laboratorio CATAS.
Alzo a gas, base a 5 razze con pattini antiscivolo.



POLTRONCINE

SE122

Poltroncina con braccioli imbottita rivestita in tessuto

SE122S

Poltroncina con braccioli imbottita rivestita in PVC

SE122P

Poltroncina con braccioli poliuretano espanso con schienale

SE121

Poltroncina senza braccioli imbottita rivestita in tessuto

SE111

Poltroncina a 4 gambe imbottita rivestita in tessuto

SGABELLI

SE141F

Sgabello alto faggio con schienale

SE142

Sgabello alto imbottito rivestito in tessuto con schienale

SE142S

Sgabello alto imbottito rivestito in PVC con schienale

SE142P

Sgabello alto poliuretano espanso con schienale

SE131

Sgabello alto faggio senza schienale

SE132

Sgabello alto rivestito in tessuto senza schienale

SE151

Sgabello alto faggio senza schienale

SE152

Sgabello alto rivestito in tessuto senza schienale

ANTINFORTUNISTICA

DOCCE E LAVAOCCHI

Realizzati nel rispetto delle norme CE - DIN12899 - UNI9608, caratterizzate da un'elevata portata d'acqua unita ad un getto morbido che consente un immediato lavaggio delle parti del corpo colpite accidentalmente da prodotti aggressivi. Indispensabili in tutti gli ambienti ad alto rischio, sono facilmente identificabili dal colore rosso (o verde su richiesta) e da apposita insegna conforme a quanto stabilito dalle normative vigenti.

AF430

Doccetta lavaocchi estraibile



AF440

Lavaocchi da parete con vaschetta



AF460

Lavaocchi su colonna con vaschetta



AF410

Doccia da parete



AF430

Doccia con lavaocchi



RIC



ASEM S.r.l. - Via Peschiere, 53/A
31032 Casale sul Sile (TV) - Italy
Tel. +39 0422 785536 - Fax +39 0422 827135
www.atcasem.it - info@atcasem.it

